

The Qyooo

Synthétiseur polyphonique

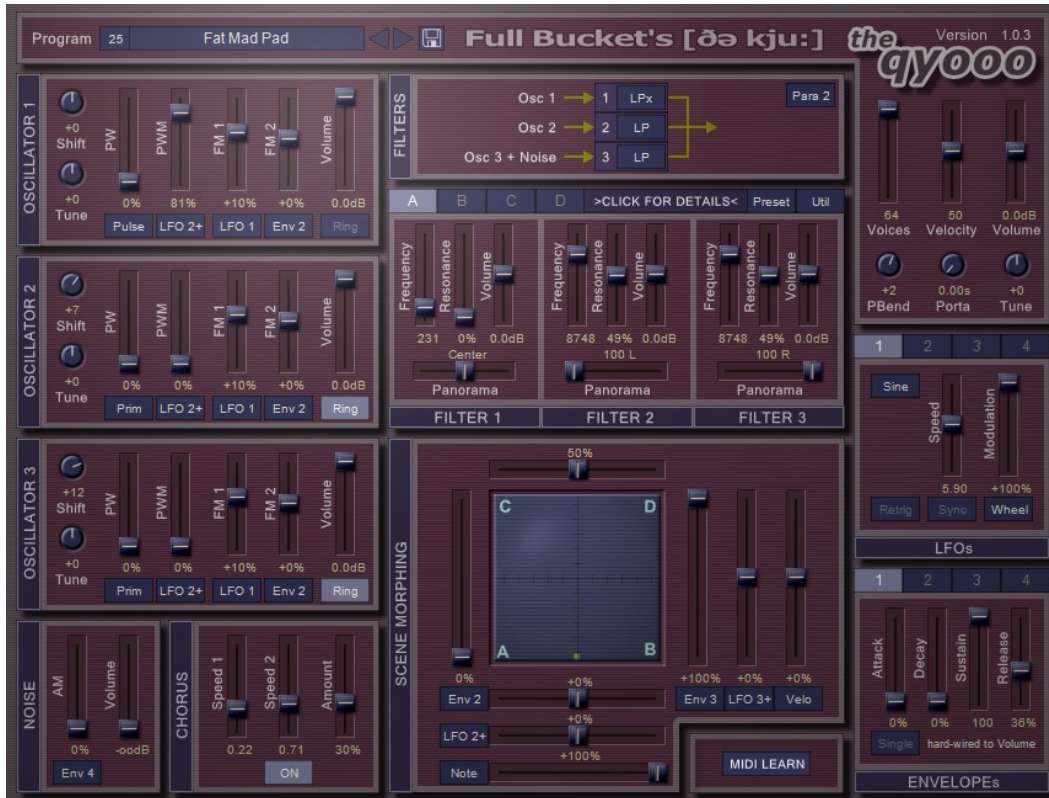

Guide Utilisateur

Version 1.1.3



© 2016-2018 by Björn Arlt @ Full Bucket Music
<http://www.fullbucket.de/music>

Version Française du Manuel Utilisateur réalisée par Laurent Bergman

Table des matières

Chapitre 1 – Généralités	4
1.1 – Spécifications	4
1.2 – Crédits	4
Chapitre 2 – Architecture	5
2.1 – A propos de l’architecture du Qyooo	5
Chapitre 3 – Modules Oscilateur	6
3.1 – Oscillateurs en détail	6
3.2 – Générateur de bruit blanc	7
Chapitre 4 – Module de filtre	8
4.1 – Bloc de filtres	8
Chapitre 5 – Module Scene Morphing	9
5.1 – Le morphing en détail	9
5.2 – Edition des scènes	10
5.3 – Menu de scènes	11
5.4 – Menu contextuel de scènes	11
5.5 – Chorus	11
Chapitre 6 – LFO’s et générateurs d’enveloppe	12
6.1 – LFO’s	12
6.2 – Générateurs d’enveloppe	12
Chapitre 7 – Section globale	13
7.1 – Paramètres communs	13
Chapitre 8 – Section de contrôles généraux	14
8.1 – Presets	14
8.2 – Menu Options	14
Chapitre 9 – Fichier de configuration et Midi	15
9.1 – Fichier qyooo.ini	15
9.2 – Skin	15
9.3 – Messages de Midi control change	15
9.4 – Midi Learn	16
Chapitre 10 – Sources de modulation	17

10.1 – Sources de modulation	17
Chapitre 11 – Implémentation des paramètres	18
11.1 – Liste des paramètres	18
11.2 – Global	18
11.3 – Oscillateur 1	18
11.4 – Oscillateur 2	19
11.5 – Oscillateur 3	19
11.6 – Noise	20
11.7 – Bloc de filtres	20
11.8 – Scene Morphing	20
11.9 – Scène A	21
11.10 – Scène B	21
11.11 – Scène C	22
11.12 – Scène D	22
11.13 – LFO 1	23
11.14 – LFO 2	23
11.15 – LFO 3	23
11.16 – LFO 4	24
11.17 – Générateur d’enveloppe 1	24
11.18 – Générateur d’enveloppe 2	24
11.19 – Générateur d’enveloppe 3	24
11.20 – Générateur d’enveloppe 4	25
11.21 – Chorus	25
Chapitre 12 – Divers	26
12.1 – Question & réponses	26

Chapitre 1 – Généralités

1.1 – Spécifications

Le Qyooo (prononcer Q) est un synthétiseur logiciel supportant Microsoft Windows (VST) et Apple MacOSX (VST/AU). Le programme est écrit en code natif C++ pour obtenir les meilleures performances, y compris sur des configurations légères.

Les spécifications principales sont les suivantes :

- Filtres multi-mode Zero-Delay Feedback avec différentes configuration
- Morphing complexe pour la modulation de filtre
- Trois oscillateurs à bande limitée incluant un modulateur en anneau
- Générateur de bruit blanc
- Quatre LFO's et quatre générateurs d'enveloppe
- Jusqu'à 64 voix de polyphonie
- Effet de Chorus
- Midi Learn
- Traitement audio en double précision
- Support 32 et 64bit pour Windows (VST) et MacOS X (Audio-Unit et VST)

Un grand merci à Krezie Sounds pour les 25 presets de # 26 (Iron Sky) à # 50 (Woodophone) : <http://www.kreziesounds.com>

1.2 – Crédits

- Remerciements spéciaux à Laurent Bergman pour la localisation du mode d'emploi en français.
- VST est une marque déposée de Steinberg Media Technology GmbH. Windows est une marque déposée de Microsoft Corporation. Le logo Audio-Unit est une marque déposée de Apple Computer Inc.

Chapitre 2 – Architecture

2.1 – A propos de l'architecture du Qyooo

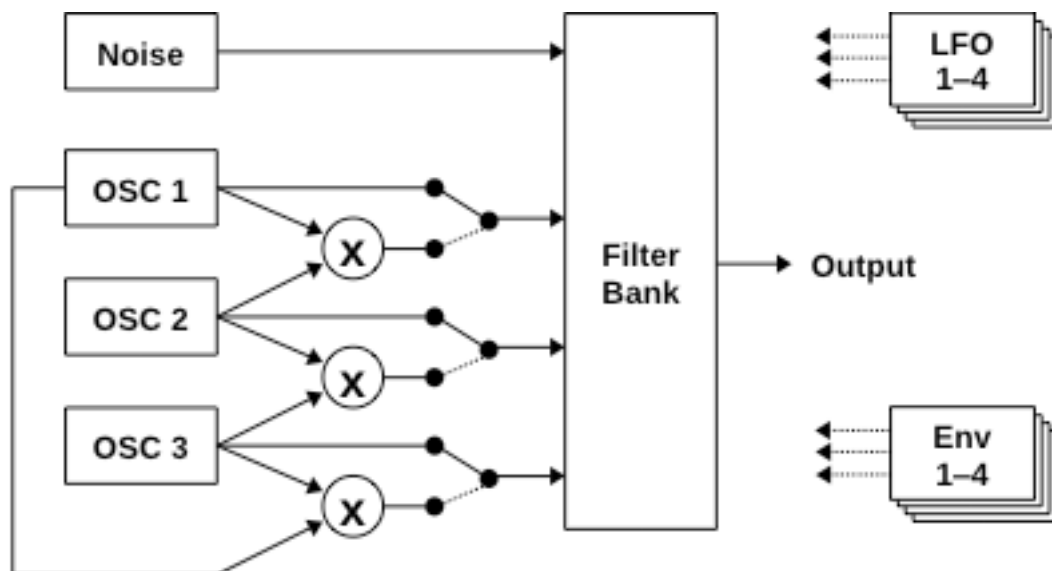

Le schéma ci-dessus représente le chemin de signal du Qyooo.

Chaque voix du Qyooo comprend trois oscillateurs et un générateur de bruit blanc qui alimentent un bloc de trois filtres. Quatre LFO et quatre enveloppes sont disponibles pour la modulation.

Chapitre 3 – Modules Oscillateur

3.1 – Oscillateurs en détail



Le Qyooo dispose de trois oscillateurs et un générateur de bruit blanc qui alimentent le module de filtres (voir la section suivante). Le switch Ring permet la modulation en anneau du signal d'un oscillateur par un autre oscillateur (Osc 1-Osc 2, Osc 2-Osc 3 ou Osc 3-Osc 1).

Chaque oscillateur génère cinq formes d'onde différentes : Dent-de-scie, Impulsion (y compris l'onde d'impulsion avec modulation de largeur), Sinusoïdale, Triangle et Prime (une forme d'onde contenant uniquement les principes fondamentaux des nombres premiers: 1, 2, 3, 5, 7, 11, 13, 17, ..). Le paramètre Shift contrôle la transposition de l'oscillateur et le paramètre Tune contrôle l'accordage fin.

Le curseur PW contrôle la largeur de l'onde d'impulsion, le curseur PWM contrôle l'intensité de la modulation de la largeur de l'onde d'impulsion. Les curseurs FM1 et FM2 contrôlent l'intensité de leurs modulations de fréquence respectives.

Pour finir, les quatre LFO ainsi que les quatre générateurs d'enveloppes sont disponibles en tant que sources de modulation.

3.2 – Générateur de bruit blanc



Le Qyooo dispose également d'un générateur de bruit blanc. Le curseur AM contrôle l'intensité de la modulation de l'amplitude, le curseur Volume contrôle le volume de sortie du générateur. L'amplitude du générateur de bruit blanc peut être modulée par n'importe quelle source de modulation unipolaire (voir la liste des sources de modulation).

Chapitre 4 – Module de filtre

4.1 – Bloc de filtres



Le cœur du Qyooo est le bloc de filtres composé de trois filtres individuels. Chaque filtre peut être réglé sur : Passe-bas, Passe-bas-x (une version dérivée connue dans le Kern), Passe-bande, Passe-haut, Allpass ou Bypass. Tous les filtres ont 4-pôles sauf le Passe-bas-x qui a 2-pôles et Bypass qui, bien sûr, n'en a aucun. Les filtres peuvent être connectés de huit manières différentes :

Parallèle 1

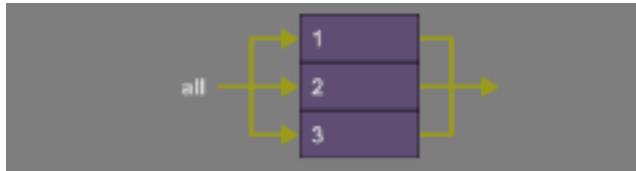

Parallèle 2

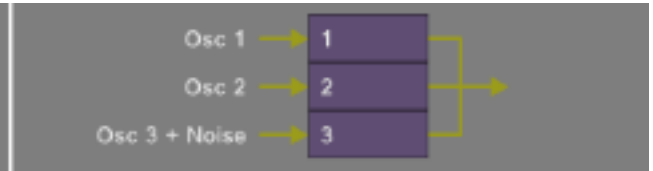

Semi-parallèle 1



Semi-parallèle 2

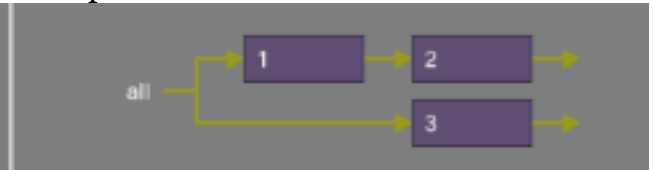

Semi-parallèle 3

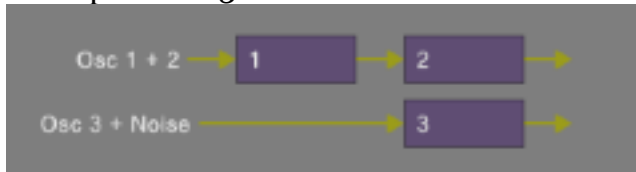

Semi-parallèle 4

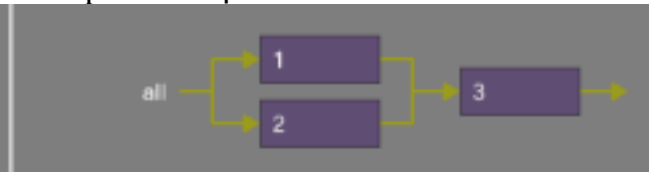

Semi-parallèle 5

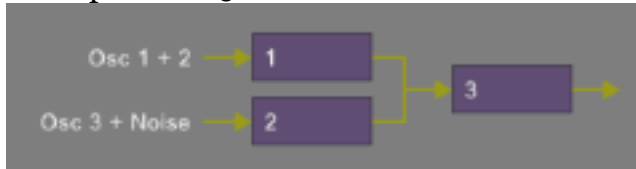

Série

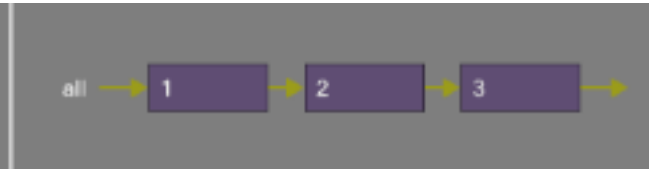

Les filtres sont basés sur un design (attention, c'est mot à la mode!) Zero-Delay Feedback et bien sûr possède un paramètre de résonance. Cependant, on n'en a pas encore fini, puisque la partie la plus importante du Qyooo est le Morphing qui est utilisé pour contrôler la modulation du filtre... continuez la lecture !

Chapitre 5 – Module Scene Morphing

5.1 – Le morphing en détail

Les paramètres des trois filtres du bloc (fréquence de coupure, résonance, volume et panoramique) sont organisés en quatre scènes : A, B, C et D. La modulation du filtre est effectuée par le morphing entre ces scènes. Cela signifie que vous pouvez passer en continu d'un réglage pour tous les filtres (une scène) à un autre totalement différent (une autre scène) - en deux dimensions !

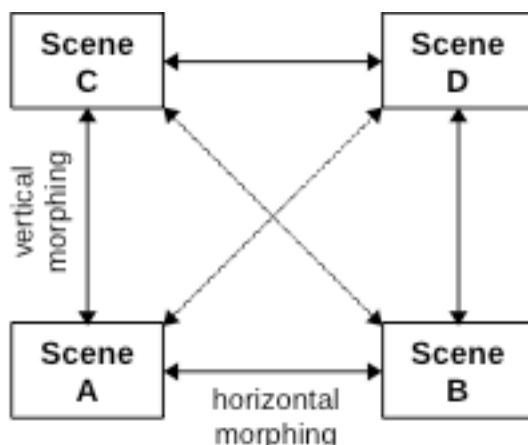

Dans chaque direction (horizontale et verticale), trois sources de modulation différentes sont disponibles pour le morphing de scène. Combiné avec les nombreux modes et connexions de filtre, cela donne une grande variété de possibilités allant de la simple modulation de la fréquence ou de la résonance au contrôle du panoramique et au format de morphing.

Pour visualiser l'effet du morphing, le Qyooo dispose d'un petit écran avec un point vert affichant l'état du morphing actuel de la voix qui a été déclenchée en dernier (vous pouvez aussi déplacer le "point" vert pour faire le morphing manuellement).



5.2 – Edition des scènes

Il peut être laborieux d'éditer tous les paramètres de filtre pour les quatre scènes. Le panneau principal du Qyooo organise les scènes dans des onglets en n'en n'affichant qu'une à la fois :



Cependant, vous pouvez ouvrir la fenêtre générale en cliquant sur l'onglet CLIC FOR DETAILS. Depuis cette fenêtre, vous pouvez éditer les quatre scènes en même temps :



De plus, il existe des menus utilitaires et contextuels permettant de copier des paramètres ou des scènes entières vers d'autres filtres.

5.3 – Menu de scènes

En haut de chaque scène, on trouve le menu Preset qui présélectionne les paramètres de filtre d'une scène à certaines valeurs spécifiques, c'est-à-dire les formants de voyelle. Ceci est particulièrement sensé si l'une des connexions de filtres en parallèle est sélectionnée.

Le menu Util donne la possibilité de copier tous les paramètres de la scène sélectionnée vers une autre.

5.4 – Menu contextuel de scènes

Un clic droit sur un paramètre de filtre ouvre le menu contextuel des paramètres. Ici, vous pouvez copier le paramètre sélectionné dans l'un des autres filtres de la scène ou d'une scène différente. Il est également possible de copier tous les paramètres du filtre sélectionné sur un autre filtre de la même scène.

5.5 – Chorus

Le Chorus peut être activé ou désactivé. Il est possible de régler la fréquence des deux LFO's de forme d'onde Triangle qui modulent le Chorus, ainsi que la profondeur de la modulation.



Chapitre 6 – LFO's et générateurs d'enveloppe

6.1 – LFO's

Chacun des quatre LFO's (sélectionnables via les switches 1, 2, 3 et 4) offre cinq formes d'onde : Sinusoïdale, Triangle, Carrée, Dent-de-scie et Sample & Hold (aléatoire). Sa plage de fréquence va de 0 à 100 Hz. Il est possible de synchroniser les LFO au tempo de l'application hôte et de réinitialiser le début de la forme d'onde à chaque fois que vous appuyez sur une touche (Retrigger). Pour finir, l'intensité de la sortie du LFO peut être modulée par n'importe quelle autre source de modulation (voir la liste des sources de modulation). De cette façon, vous pouvez contrôler la profondeur du LFO avec la molette de modulation, créer un vibrato retardé, etc...



6.2 – Générateurs d'enveloppe

Les quatre générateurs d'enveloppes (sélectionnables via les switches 1, 2, 3 et 4) sont de type ADSR complets et offrent un mode de déclenchement Single (connu sur le Minimoog et d'autres synthétiseurs) qui empêche leur re-déclenchement lors du jeu en legato. Bien entendu, cela n'a de sens qu'en mode monophonique, par exemple lorsque le paramètre Voices est réglé sur 1.



Chapitre 7 – Section globale

7.1 – Paramètres communs



Cette section comporte les paramètres de contrôle qui affectent le comportement général du plug-in. Ces paramètres sont les suivants :

- **Voices** : Détermine le nombre de voix de polyphonie
- **Velocity** : Contrôle l'intensité de la vélocité
- **Volume** : Contrôle le volume de la sortie générale du Qyooo
- **PBend** : Contrôle la plage d'étendue du pitch-bend (+/- 12 demi-tons)
- **Porta** : Contrôle le temps du portamento
- **Tune** : Contrôle l'accordage général du Qyooo

Chapitre 8 – Section de contrôles généraux

8.1 – Presets

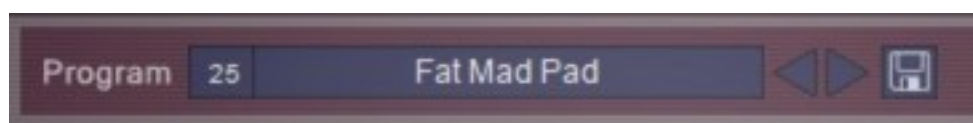

Pour sélectionner l'un des 64 presets, cliquez simplement sur le numéro du programme ou sur les flèches. Pour modifier son nom, cliquez dans la zone de texte.

8.2 – Menu Options

Quand vous cliquez sur le bouton Options, un menu contextuel s'ouvre et propose les différentes options suivantes :

- **Copy Program** : Copie les réglages actuels dans le presse-papier.
- **Paste Program** : Colle les réglages depuis le presse-papier dans le preset actuel.
- **Load Program** : Charge un preset du Qyooo.
- **Save Program** : Enregistre les réglages actuels en tant que preset Qyooo.
- **Load Bank** : Charge une banque contenant 64 presets Qyooo.
- **Save Bank** : Enregistre 64 presets en tant que banque Qyooo.
- **Init Program** : Initialise le preset actuel.
- **Reload Configuration** : Recharge le fichier de configuration Qyooo (voir le chapitre suivant au sujet du fichier de configuration qyooo.ini).
- **Save Configuration** : Enregistre le fichier de configuration Qyooo (voir le chapitre suivant au sujet du fichier de configuration qyooo.ini).
- **Select Startup Bank** : Sélectionne la banque par défaut qui sera chargée à l'ouverture d'une nouvelle instance du Qyooo.
- **Load Startup Bank** : Charge la banque par défaut. Peut être utilisé pour voir quelle est la banque par défaut actuellement sélectionnée.
- **Unselect Startup Bank** : Supprime le chargement de la banque par défaut
- **Check Online for Update** : Lorsque la station de travail est connectée à internet, cette fonction contrôle si une mise à jour du Qyooo est disponible sur le site fullbucket.de
- **Visit fullbucket.de** : Ouvre la page fullbucket.de dans votre navigateur.

Note : Si les fichiers qyooo.dll et qyooo.ini se trouvent dans un dossier protégé Windows (par exemple "C:\Program Files\..."), il peut être impossible d'enregistrer la configuration ou le preset par défaut. Si c'est le cas, il est recommandé d'utiliser un dossier VST en dehors du dossier VST protégé.

Chapitre 9 – Fichier de configuration et Midi

9.1 – Fichier qy000.ini

Le Qy000 est capable de lire certains paramètres depuis un fichier de configuration (qy000.ini) situé dans le même répertoire VST que le DLL Qy000 (qy000.dll ou qy000_64.dll), ou Mac VST/AU (qy000.component ou qy000.vst). Vous pouvez l'éditer à l'aide d'un éditeur de texte et le sauvegarder, puis le recharger en utilisant le menu options Reload Configuration.

9.2 – Skin

Le Qy000 propose une interface très rudimentaire. Dans le fichier .ini, chacun des bitmaps utilisés dans l'interface utilisateur peut être remplacé en spécifiant le chemin complet vers un bitmap alternatif. Les bitmaps que vous ne voulez pas remplacer peuvent être définis par défaut (voir l'exemple ci-dessous) ou être complètement supprimés du fichier .ini.

```
[Editor]
Bitmap_Back = C:\myCoolSkins\flashy.png
Bitmap_Light = C:\myCoolSkins\nerdy.png
Bitmap_Knob = default
Bitmap_HandleV = default
Bitmap_HandleH = default
...
```

Important : Les graphismes de remplacement doivent avoir la même taille et le même emplacement de contrôle pour fonctionner correctement. De même que les graphismes de boutons et de curseurs doivent avoir exactement la même taille et le même nombre d'images pour fonctionner correctement. Il n'est pas possible de modifier le placement des contrôles car cela est géré par le code dans le plug-in.

9.3 – Messages de Midi control change

Tous les paramètres du Qy000 peuvent être contrôlés via un contrôleur Midi, ou pour être plus précis, chaque numéro de contrôle Midi (excepté la molette de modulation et la pédale de sustain) peut contrôler l'un des paramètres du Qy000. Le mapping est défini dans le fichier qy000.ini de la façon suivante :

```
[MIDI Control]
CC7 = 2 # Volume
CC71 = 50 # horizontal Scene Morphing
CC74 = 51 # vertical Scene Morphing
...
```

La syntaxe est simple :

```
CC<controller number> = <parameter ID>
```

Dans l'exemple ci-dessus, le contrôleur 71 contrôle directement le paramètre X-Morphing, le contrôleur 74 Y-Morphing, etc.... Comme vous pouvez le voir, les noms de paramètres se trouvent après le signe #. C'est juste ici à des fins de description.

La liste des numéros de paramètres (ID) est détaillée dans le chapitre 9. Notez que le numéro de contrôleur peut aller de 0 à 159, à l'exception du numéro 1 (molette de modulation) et du numéro 64 (pédale de sustain), ces derniers étant tout simplement ignorés.

9.4 – Midi Learn

Chaque paramètre du Qyooo peut être contrôlé par un contrôleur Midi. Si vous voulez changer l'assignation d'un contrôleur Midi (CC, Midi Control Change) pour un paramètre donné du Qyooo, la fonction Midi Learn est très pratique. Cliquez simplement sur le bouton Midi Learn, tournez le contrôleur Midi et tournez le paramètre du Qyooo que vous désirez lier. Si vous voulez supprimer l'assignation, cliquez avec le bouton droit de la souris sur le bouton Midi Learn (l'étiquette affiche maintenant UNLEARN) et activez la. A présent tournez le contrôleur Midi ou le paramètre que vous souhaitez supprimer.

Pour sauvegarder l'assignation des paramètres aux numéros de contrôleurs, utilisez Save Configuration (voir le chapitre précédent).

Chapitre 10 – Sources de modulation

Beaucoup de paramètres du Qyooo peuvent être modulés par diverses sources de modulation. Les sources qui produisent un signal de contrôle de valeurs positives uniquement (y compris zéro) sont appelées unipolaires tandis que les sources produisant des valeurs positives ou négatives sont appelées bipolaires. Le tableau suivant répertorie les sources de modulation disponibles et leur polarité.

10.1 – Sources de modulation

Source	Polarité	Description
Off	Unipolaire	Valeur constante 0
On	Unipolaire	Valeur constante 1
LFO1+ to LFO4+	Unipolaire	Sortie des LFO1 à 4, plage de 0 à 1
Env1 to Env 4	Unipolaire	Sortie des enveloppes 1 à 4, plage de 0 à 1
Velo	Unipolaire	Vélocité de note Midi
Note+	Unipolaire	Hauteur de note Midi
Pbnd+	Unipolaire	Pitch-Bend (la valeur de position centrale est 0,5)
Wheel	Unipolaire	Molette de modulation
LFO1 to LFO 4	Bipolaire	Sortie des LFO1 à 4, plage de -1 à 1
Note	Bipolaire	Hauteur de note Midi (la valeur de C4 est 0)
PBend	Bipolaire	Pitch-Bend (la valeur de position centrale est 0)

Chapitre 11 – Implémentation des paramètres

11.1 – Liste des paramètres

L'implémentation d'un paramètre est identifiée par un numéro d'ID. Les tableaux suivants renseignent le nom des paramètres et leur numéro respectif.

11.2 – Global

Paramètre	ID	Description
Version	0	Version du plug-in (réservé)
Voices	1	Nombre de voix de polyphonie (de 1 à 64)
Volume	2	Volume général
Master Tune	3	Accordage général
Portamento	4	Temps de portamento
Velocity	5	Intensité de la vitesse
Pitch Bend	6	Plage d'étendue du pitch-bend

11.3 – Oscillateur 1

Paramètre	ID	Description
Volume	7	Volume
Shift	8	Transposition (en notes)
Tune	9	Accordage
Waveform	10	Forme d'onde (dent-de-scie, Impulsion, Sinusoïdale, Triangle, Prime)
Ring	11	Modulateur en anneau On/Off
PW	12	Largeur de l'onde d'impulsion
PWM	13	Modulation de la largeur de l'onde d'impulsion
PWM Source	14	Source de modulation de PWM
FM 1	15	Profondeur de la modulation de la fréquence 1
FM 1 Source	16	Source de la modulation de la fréquence 1
FM 2	17	Profondeur de la modulation de la fréquence 2
FM 2 Source	18	Source de la modulation de la fréquence 2

11.4 – Oscillateur 2

Paramètre	ID	Description
Volume	19	Volume
Shift	20	Transposition (en notes)
Tune	21	Accordage
Waveform	22	Forme d'onde (dent-de-scie, Impulsion, Sinusoïdale, Triangle, Prime)
Ring	23	Modulateur en anneau On/Off
PW	24	Largeur de l'onde d'impulsion
PWM	25	Modulation de la largeur de l'onde d'impulsion
PWM Source	26	Source de modulation de PWM
FM 1	27	Profondeur de la modulation de la fréquence 1
FM 1 Source	28	Source de la modulation de la fréquence 1
FM 2	29	Profondeur de la modulation de la fréquence 2
FM 2 Source	30	Source de la modulation de la fréquence 2

11.5 – Oscillateur 3

Paramètre	ID	Description
Volume	31	Volume
Shift	32	Transposition (en notes)
Tune	33	Accordage
Waveform	34	Forme d'onde (dent-de-scie, Impulsion, Sinusoïdale, Triangle, Prime)
Ring	35	Modulateur en anneau On/Off
PW	36	Largeur de l'onde d'impulsion
PWM	37	Modulation de la largeur de l'onde d'impulsion
PWM Source	38	Source de modulation de PWM
FM 1	39	Profondeur de la modulation de la fréquence 1
FM 1 Source	40	Source de la modulation de la fréquence 1
FM 2	41	Profondeur de la modulation de la fréquence 2
FM 2 Source	42	Source de la modulation de la fréquence 2

11.6 – Noise

Paramètre	ID	Description
Volume	43	Volume
AM	44	Intensité de la modulation de l'amplitude
AM Source	45	Source de la modulation de l'amplitude (unipolaire)

11.7 – Bloc de filtres

Paramètre	ID	Description
Arrangement	46	Connexion (voir section Bloc de filtres)
Filter 1 Mode	47	Type de filtre 1 (LP, LP-x, BP, HP, AP, Bypass)
Filter 2 Mode	48	Type de filtre 2 (LP, LP-x, BP, HP, AP, Bypass)
Filter 3 Mode	49	Type de filtre 3 (LP, LP-x, BP, HP, AP, Bypass)

11.8 – Scene Morphing

Paramètre	ID	Description
X-Morphing	50	Scène de morphing horizontal (voir chapitre Scene Morphing)
Y-Morphing	51	Scène de morphing horizontal (voir chapitre Scene Morphing)
X-Mod 1	52	Profondeur de modulation X-Morphing 1
X-Mod 1 Src.	53	Source de modulation pour X-Morphing 1
X-Mod 2	54	Profondeur de modulation X-Morphing 2
X-Mod Src.	55	Source de modulation pour X-Morphing 2
X-Mod 3	56	Profondeur de modulation X-Morphing 3
X-Mod 3 Src.	57	Source de modulation pour X-Morphing 3
Y-Mod 1	58	Profondeur de modulation Y-Morphing 1
Y-Mod 1 Src.	59	Source de modulation pour Y-Morphing 1
Y-Mod 2	60	Profondeur de modulation Y-Morphing 2
Y-Mod 2 Src.	61	Source de modulation pour Y-Morphing 2
Y-Mod 3	62	Profondeur de modulation Y-Morphing 3
Y-Mod 3 Src.	63	Source de modulation pour Y-Morphing 3

11.9 – Scène A

Paramètre	ID	Description
Frequency 1	64	Filtre 1 : Fréquence de coupure
Resonance 1	65	Filtre 1 : Résonance
Volume 1	66	Filtre 1 : Volume
Panorama 1	67	Filtre 1 : Panoramique (non applicable pour connexions Semi-Parallèle et en série)
Frequency 2	68	Filtre 2 : Fréquence de coupure
Resonance 2	69	Filtre 2 : Résonance
Volume 2	70	Filtre 2 : Volume
Panorama 2	71	Filtre 2 : Panoramique (non applicable pour connexions Semi-Parallèle 4, Semi-Parallèle 5 et en série)
Frequency 3	72	Filtre 3 : Fréquence de coupure
Resonance 3	73	Filtre 3 : Résonance
Volume 3	74	Filtre 3 : Volume
Panorama 3	75	Filtre 3 : Panoramique (applicable pour toutes les connexions)

11.10 – Scène B

Paramètre	ID	Description
Frequency 1	76	Filtre 1 : Fréquence de coupure
Resonance 1	77	Filtre 1 : Résonance
Volume 1	78	Filtre 1 : Volume
Panorama 1	79	Filtre 1 : Panoramique (non applicable pour connexions Semi-Parallèle et en série)
Frequency 2	80	Filtre 2 : Fréquence de coupure
Resonance 2	81	Filtre 2 : Résonance
Volume 2	82	Filtre 2 : Volume
Panorama 2	83	Filtre 2 : Panoramique (non applicable pour connexions Semi-Parallèle 4, Semi-Parallèle 5 et en série)
Frequency 3	84	Filtre 3 : Fréquence de coupure
Resonance 3	85	Filtre 3 : Résonance
Volume 3	86	Filtre 3 : Volume
Panorama 3	87	Filtre 3 : Panoramique (applicable pour toutes les connexions)

11.11 – Scène C

Paramètre	ID	Description
Frequency 1	88	Filtre 1 : Fréquence de coupure
Resonance 1	89	Filtre 1 : Résonance
Volume 1	90	Filtre 1 : Volume
Panorama 1	91	Filtre 1 : Panoramique (non applicable pour connexions Semi-Parallèle et en série)
Frequency 2	92	Filtre 2 : Fréquence de coupure
Resonance 2	93	Filtre 2 : Résonance
Volume 2	94	Filtre 2 : Volume
Panorama 2	95	Filtre 2 : Panoramique (non applicable pour connexions Semi-Parallèle 4, Semi-Parallèle 5 et en série)
Frequency 3	96	Filtre 3 : Fréquence de coupure
Resonance 3	97	Filtre 3 : Résonance
Volume 3	98	Filtre 3 : Volume
Panorama 3	99	Filtre 3 : Panoramique (applicable pour toutes les connexions)

11.12 – Scène D

Paramètre	ID	Description
Frequency 1	100	Filtre 1 : Fréquence de coupure
Resonance 1	101	Filtre 1 : Résonance
Volume 1	102	Filtre 1 : Volume
Panorama 1	103	Filtre 1 : Panoramique (non applicable pour connexions Semi-Parallèle et en série)
Frequency 2	104	Filtre 2 : Fréquence de coupure
Resonance 2	105	Filtre 2 : Résonance
Volume 2	106	Filtre 2 : Volume
Panorama 2	107	Filtre 2 : Panoramique (non applicable pour connexions Semi-Parallèle 4, Semi-Parallèle 5 et en série)
Frequency 3	108	Filtre 3 : Fréquence de coupure
Resonance 3	109	Filtre 3 : Résonance
Volume 3	110	Filtre 3 : Volume
Panorama 3	111	Filtre 3 : Panoramique (applicable pour toutes les connexions)

11.13 – LFO 1

Paramètre	ID	Description
Wave	112	Forme d'onde (Sinusoïdale, Triangle, Carrée, Dent-de-scie et Sample & Hold)
Sync	113	Synchronisation au tempo de l'application hôte
Retrigger	114	Re-déclenche l'onde lorsqu'une note est pressée
Speed	115	Fréquence du LFO (de 0 à 100Hz ou valeur de note)
AM	116	Profondeur de la modulation du LFO
AM Source	117	Source de la modulation du LFO

11.14 – LFO 2

Paramètre	ID	Description
Wave	118	Forme d'onde (Sinusoïdale, Triangle, Carrée, Dent-de-scie et Sample & Hold)
Sync	119	Synchronisation au tempo de l'application hôte
Retrigger	120	Re-déclenche l'onde lorsqu'une note est pressée
Speed	121	Fréquence du LFO (de 0 à 100Hz ou valeur de note)
AM	122	Profondeur de la modulation du LFO
AM Source	123	Source de la modulation du LFO

11.15 – LFO 3

Paramètre	ID	Description
Wave	124	Forme d'onde (Sinusoïdale, Triangle, Carrée, Dent-de-scie et Sample & Hold)
Sync	125	Synchronisation au tempo de l'application hôte
Retrigger	126	Re-déclenche l'onde lorsqu'une note est pressée
Speed	127	Fréquence du LFO (de 0 à 100Hz ou valeur de note)
AM	128	Profondeur de la modulation du LFO
AM Source	129	Source de la modulation du LFO

11.16 – LFO 4

Paramètre	ID	Description
Wave	130	Forme d'onde (Sinusoïdale, Triangle, Carrée, Dent-de-scie et Sample & Hold)
Sync	131	Synchronisation au tempo de l'application hôte
Retrigger	132	Re-déclenche l'onde lorsqu'une note est pressée
Speed	133	Fréquence du LFO (de 0 à 100Hz ou valeur de note)
AM	134	Profondeur de la modulation du LFO
AM Source	135	Source de la modulation du LFO

11.17 – Générateur d'enveloppe 1

Paramètre	ID	Description
Trigger	136	Mode de déclenchement (Single ou Multiple)
Attack	137	Temps d'attaque de l'enveloppe
Decay	138	Temps de décroissance de l'enveloppe
Sustain	139	Niveau de maintien de l'enveloppe
Release	140	Temps de relâchement de l'enveloppe

11.18 – Générateur d'enveloppe 2

Paramètre	ID	Description
Trigger	141	Mode de déclenchement (Single ou Multiple)
Attack	142	Temps d'attaque de l'enveloppe
Decay	143	Temps de décroissance de l'enveloppe
Sustain	144	Niveau de maintien de l'enveloppe
Release	145	Temps de relâchement de l'enveloppe

11.19 – Générateur d'enveloppe 3

Paramètre	ID	Description
Trigger	146	Mode de déclenchement (Single ou Multiple)
Attack	147	Temps d'attaque de l'enveloppe
Decay	148	Temps de décroissance de l'enveloppe
Sustain	149	Niveau de maintien de l'enveloppe
Release	150	Temps de relâchement de l'enveloppe

11.20 – Générateur d'enveloppe 4

Paramètre	ID	Description
Trigger	151	Mode de déclenchement (Single ou Multiple)
Attack	152	Temps d'attaque de l'enveloppe
Decay	153	Temps de décroissance de l'enveloppe
Sustain	154	Niveau de maintien de l'enveloppe
Release	155	Temps de relâchement de l'enveloppe

11.21 – Chorus

Paramètre	ID	Description
Chorus	156	Chorus on/off
LFO 1 Rate	157	Fréquence du premier LFO du Chorus
LFO 2 Rate	158	Fréquence du second LFO du Chorus
Amount	159	Profondeur de la modulation du Chorus

Chapitre 12 – Divers

12.1 – Question & réponses

Q – Comment installer le Qyooo (version windows 32bit) ?

R - Il suffit de copier les fichiers qyooo.dll et qyooo.ini à partir de l'archive ZIP que vous avez téléchargé dans le dossier de plug-ins VST de votre système ou de votre favori. Votre DAW doit automatiquement valider le plug-in Qyooo la prochaine fois que vous le démarrez.

Q – Comment installer le Qyooo (version windows 64bit) ?

R - Il suffit de copier les fichiers qyooo 64.dll et qyooo.ini à partir de l'archive ZIP que vous avez téléchargé dans le dossier de plug-ins VST de votre système ou de votre favori. Votre DAW doit automatiquement valider le plug-in Qyooo la prochaine fois que vous le démarrez. Notez que vous devez enlever toute ancienne version existante (32bit) qyooo.dll de votre dossier de plug-ins VST pour éviter un conflit.

Q – Comment installer le Qyooo (Mac VST/AU universal 32/64bit) ?

R – Localisez le fichier qyooo_1_1_3_mac.pkg que vous avez téléchargé. Avec le clic droit (ou en cliquant sur l'icône du fichier tout en appuyant sur la touche Ctrl du clavier), sélectionnez "Ouvrir". Il va vous être demandé de confirmer l'ouverture du fichier car le développeur est "non identifié". Cliquez sur "OK" et suivez les instructions.

Q – Quel est l'ID VST du Qyooo ?

R – L'ID est fbqy.

Q – Comment puis-je réduire la consommation des ressources CPU ?

R – Vous pouvez :

- Si vous n'avez pas besoin d'un des trois oscillateurs, réglez le volume à 0.
- Si vous n'avez pas besoin d'un des trois filtres, réglez le sur Bypass.

Si cela ne dégrade pas votre son, vous pouvez :

- Réduire le nombre de voix de polyphonie.
- Désactiver la synchronisation au tempo des LFO's

Q – J'ai passé beaucoup de temps à personnaliser mes assignations de contrôleurs Midi, puis-je les sauvegarder ?

R – Oui, en utilisant "Save Configuration" dans le menu Options.

Q – Pourquoi ne puis-je pas sauvegarder le fichier de configuration (qyooo.ini) ?

R – Peut-être que les fichiers qyooo.dll et qyooo.ini se trouvent dans un dossier protégé Windows (par exemple "C:\Program Files\..."), dans ce cas, il est recommandé d'utiliser un dossier VST en dehors du dossier VST protégé.

Q – Quand je triture le panoramique du filtre 1, comment se fait-il qu’il ne se passe rien ?

R - Vérifiez si vous avez sélectionné une connexion de filtre semi-parallèle ou en série. Un filtre qui envoie son signal de sortie à l'entrée d'un autre filtre ne peut pas être positionné dans le champ stéréo puisque les entrées de filtre sont toujours traitées en mono.

Q – Assurez-vous le support du Qyooo ?

R – Oui. Si vous rencontrez un problème, identifiez un bug ou avez quelques suggestions pour le Qyooo, envoyez moi un mail à l’adresse : full.bucket@gmx.net

Q – Comment savoir s’il une nouvelle version du Qyooo est disponible ?

R – Si la station de travail est connectée à internet, ouvrez le menu Options (voir section menu Options) en cliquant sur Options et sélectionnez “Check Online for Updates”. Si une nouvelle version du Qyooo est disponible chez fullbucket.de, un message d’information apparaîtra.

Q – Encore un nom de plug-in stupide avec beaucoup de O dedans... !?

R – Effectivement, Mais remerciez-moi de vous épargner de la ponctuation allemande !