

MICROPOWER PS400

RU

Добро Пожаловать в Behringer

Благодарим Вас за доверие, оказанное нам покупкой BEHRINGER MICROPOWER PS400. Этот ультракомпактный блок фантомного питания предназначен для использования с микшерными пультами и микрофонными предусилителями, которые не имеют собственный источник фантомного питания. Ваш PS400

- обеспечивает фантомное питание (+12 В или +48 В) для любых типов конденсаторных микрофонов
 - направляет микрофонный сигнал на микшерный пульт или микрофонный предусилитель
- ♦ Пожалуйста, ознакомьтесь с указаниями по технике безопасности, указанными в конце этого руководства.

Разъемы и Элементы Управления

Здесь изображены и описаны все разъемы и элементы управления PS400.



Рис. 1: Разъемы и элементы управления PS400

- 1 Гнездо **12 V---** :
Гнездо 12V используется для подключения к MA400 блока питания. При подключении блока питания к электросети MA400 автоматически включается. Для отключения прибора от сети выньте сетевой штекер из розетки.
 - 2 Индикатор **ON** :
Светодиодный индикатор ON загорается при включении устройства в сеть.
 - 3 Гнездо **MIC INPUT** :
Для соединения микрофона с PS400 Вам необходим аудиокабель с разъемами XLR. Подсоедините
- один штекер XLR в гнездо MIC INPUT
 - другой штекер XLR к конденсаторному микрофону

- 4 Гнездо **MIC THRU** :
Если Вы хотите направить микрофонный сигнал с PS400 на микшерный пульт или микрофонный предусилитель, Вам понадобится аудиокабель с разъемами XLR. Подсоедините
- один штекер XLR в гнездо MIC THRU
 - другой штекер XLR к микрофонному входу микшера или микрофонного предусилителя
- 5 Переключатель **+12 V / +48 V PHANTOM VOLTAGE** :
Используйте этот переключатель чтобы установить требуемый вольтаж: +12 В или +48 В. Информацию о том, какое значение выбрать, Вы найдете в документации от микрофона.

SERIAL NUMBER : Для регистрации Вашего устройства используйте серийный номер, указанный на нижней панели PS400.

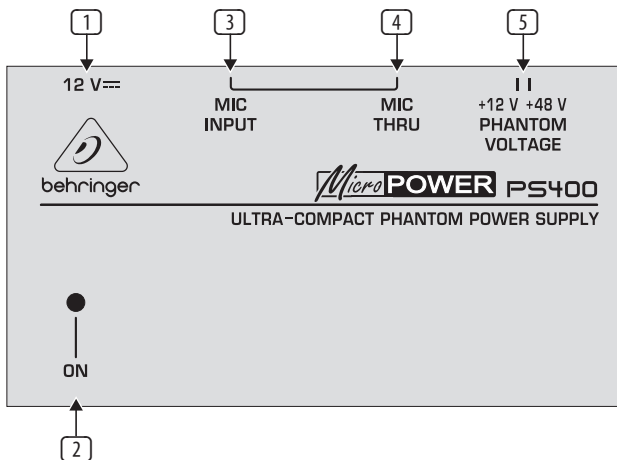
Пример Под Лючения

Здесь показан пример подключения PS400:



Рис. 2: Пример подключения PS400

Технические Характеристики

Mic Input и Mic Thru

Тип	Гнездо XLR, симметричное
-----	--------------------------

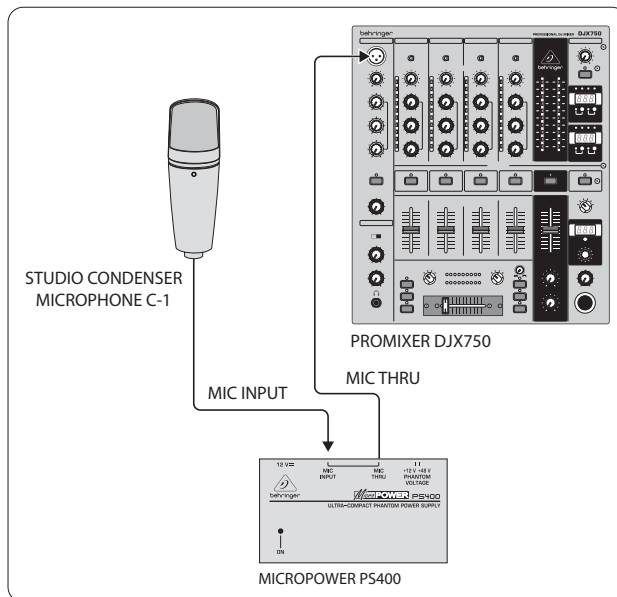
Фантомное Питание

Вольтаж (переключаемый)	+12 В или +48 В
-------------------------	-----------------

Энергоснабжение

Подключение к сети	внешний блок питания, 12 В \pm / 150 mA
--------------------	---

Сетевое Напряжение

США / Канада	120 В~, 60 Гц
Китай / Корея	220 В~, 50 Гц
Соединенное Королевство / Австралия	240 В~, 50 Гц
Европа	230 В~, 50 Гц
Япония	100 В~, 50 / 60 Гц
Энергопотребление	2 Вт

Размеры / Вес

Размеры (В x Д x Ш)	прим. 58 x 32 x 103 mm
Вес	прим. 0,36 kg

Фирма BEHRINGER всегда старается обеспечить наивысший стандарт качества. Необходимые изменения вносятся без предварительного уведомления. Поэтому технические данные и внешний вид прибора могут отличаться от содержащихся в документе технических данных или изображений.

RU Важные указания по технике безопасности

- 1) Ознакомьтесь с настоящими указаниями.
- 2) Сохраните эти указания.
- 3) Выполняйте эти указания.
- 4) Соблюдайте все инструкции по эксплуатации.
- 5) Не эксплуатируйте прибор вблизи воды.
- 6) Чистите прибор сухой салфеткой.
- 7) Не загромождайте вентиляционные отверстия. При монтаже прибора руководствуйтесь инструкциями фирмы-изготовителя.
- 8) Не устанавливайте прибор вблизи источников тепла. Источниками тепла являются, например, отопительные приборы, кухонные плиты и иные излучающие тепло приборы (в том числе и усилители).
- 9) Ни в коем случае не удаляйте предохранительное устройство с двухполюсных или заземлённых штекеров. Двухполюсный штекер имеет два контакта различной ширины. Заземлённый штекер имеет два вставных контакта и третий контакт заземления. Широкий вставной контакт или дополнительный контакт заземления предназначены для Вашей безопасности. Если поставленный формат штекера не соответствует формату Вашей розетки, то обратитесь к электрику для того, чтобы он заменил розетку.
- 10) Проложите сетевую кабель так, чтобы по нему не ходили, он не соприкасался с острыми углами и не мог быть повреждён. Особое внимание обратите на то, чтобы участок расположения штекера, удлинительного кабеля и место крепления сетевого кабеля к прибору были хорошо защищены.
- 11) Пользуйтесь только рекомендованными изготовителем дополнительными приборами/принадлежностями.
- 12) Пользуйтесь только тележками, стойками, штативами, держателями или столами, рекомендованными изготовителем или входящими в комплект поставки прибора. Если Вы используете тележку, то соблюдайте осторожность при перемещении тележки с прибором, чтобы не споткнуться и не поранить себя.
- 13) Извлекайте сетевой штекер из розетки при грозе или если Вы длительное время не пользуетесь прибором.
- 14) Поручайте выполнение всех работ по ремонту прибора только квалифицированному персоналу. Ремонт прибора требуется в том случае, если ему было нанесено какое-либо повреждение (например, был повреждён штекер или сетевая кабель), внутрь прибора попали посторонние предметы или жидкость, прибор находился под дождем или во влажной среде, прибор не работает нормально или падал на пол.

ТЕХНИЧЕСКИЕ ДАННЫЕ И ВНЕШНИЙ ВИД УСТРОЙСТВА МОГУТ ИЗМЕНЯТЬСЯ БЕЗ ПРЕДВАРИТЕЛЬНОГО УВЕДОМЛЕНИЯ. ИНФОРМАЦИЯ, УКАЗАННАЯ В ДАННОЙ ИНСТРУКЦИИ, ЯВЛЯЕТСЯ ВЕРНОЙ НА МОМЕНТ СДАЧИ ДОКУМЕНТА В ПЕЧАТЬ. ВСЕ ТОРГОВЫЕ МАРКИ ЯВЛЯЮТСЯ СОБСТВЕННОСТЬЮ ИХ СООТВЕТСТВУЮЩИХ ВЛАДЕЛЬЦЕВ. КОМПАНИЯ MUSIC GROUP НЕ НЕСЕТ ОТВЕТСТВЕННОСТИ ЗА УЩЕРБ, НАНЕСЕННЫЙ КОМУ-ЛИБО ИЗ-ЗА ФОРМИРОВОК, ИЗОБРАЖЕНИЙ ИЛИ УТВЕРЖДЕНИЙ, ПРИВЕДЕННЫХ В ДАННОМ ДОКУМЕНТЕ. ЦВЕТА И ТЕХНИЧЕСКИЕ ХАРАКТЕРИСТИКИ ИЗДЕЛИЯ МОГУТ НЕЗНАЧИТЕЛЬНО ОТЛИЧАТЬСЯ. ПРОДУКЦИЯ КОМПАНИИ MUSIC GROUP ПРОДАЕТСЯ ТОЛЬКО У АВТОРИЗОВАННЫХ ДИЛЕРОВ. ДИСТРИБЬЮТОРЫ И ДИЛЕРЫ НЕ ЯВЛЯЮТСЯ АГЕНТАМИ КОМПАНИИ MUSIC GROUP И НЕ УПОМОМОЧЕНЫ СВЯЗЫВАТЬ КОМПАНИЮ MUSIC GROUP ПРЯМЫМИ ИЛИ ПОДРАЗУМЕВАЕМЫМИ ГАРАНТИЯМИ ИЛИ ПОРУЧИТЕЛЬСТВАМИ. ДАННАЯ ИНСТРУКЦИЯ ЗАЩИЩЕНА ЗАКОНОМ ОБ АВТОРСКОМ ПРАВЕ. ЧАСТИЧНОЕ ИЛИ ПОЛНОЕ КОПИРОВАНИЕ НАСТОЯЩЕЙ ИНСТРУКЦИИ В ЛЮБОМ ВИДЕ И ЛЮБОМ СПОСОБОМ, КАК МЕХАНИЧЕСКИМИ, ТАК И ЭЛЕКТРОННЫМИ СРЕДСТВАМИ, ВКЛУЧАЯ КСЕРОКОПИРОВАНИЕ И ЗАПИСЬ НЕЗАВИСИМО ОТ ЦЕЛИ ТАКИХ ДЕЙСТВИЙ, ДОПУСКАЕТСЯ ТОЛЬКО С ПИСЬМЕННОГО СОГЛАСИЯ MUSIC GROUP IP LTD.

АВТОРСКИЕ ПРАВА ЗАЩИЩЕНЫ.
© 2013 MUSIC Group IP Ltd.
Trident Chambers, Wickhams Cay, P.O. Box 146,
Road Town, Tortola, British Virgin Islands