

GM110

V-TONE

使用说明书

RC

版本 1.0 2006 年 5 月



www.behringer.com





重要的安全说明



注意：机内无用户可用备件！为了防止触电，切勿自行拆开机盖！必要时需由专业人士维修！

警告：为防止发生火灾或触电危险，本机切勿受雨淋或受潮！

 等边三角形中带有闪电型箭头，该符号用来告诫用户——机内具有危险电压的非绝缘部分，易造成电击的危险。

 等边三角形中带有感叹号，该符号用来提醒用户——机器附件中有重要的操作和保养说明，请查阅使用说明书。



该符号警告用户——禁止推移在最顶端装有机器而又无保护措施的可移动机架，谨防最顶端的机器跌落给您带来不必要的人身伤害。为保护您的利益，请使用由该制造商所生产或推荐的可移动机架、三角架、脚架，固定架、控制台等配件。

电源开关的使用说明

 船形开关——按其两边中的任一边来使电源接通或断开，开关上的符号含义以下：
“I”——表示接通电源“ON”；
“0”（全极开关才出现）——表示断开电源“OFF”。

 按钮开关——当按下开关的按钮时为接通电源“ON”；按出则为断开电源“OFF”。

 拨动开关——拨向上为接通电源“ON”；拨向下为断开电源“OFF”。

详细的安全说明

- 请详细阅读本使用说明书
为了您的安全和能更快地熟练使用这台机器，使用前请先详细阅读并理解本书中所有的安全与使用说明。
- 请妥善保管好本使用说明书
为了您以后能更加方便地使用和保养这台机器，请妥善保管好本使用说明书以供必要时查阅。
- 请遵守所有的警告与注意事项
为了您能更加安全地使用这台机器，请遵守在设备上和说明书中所有的警告与注意事项。
- 请查阅并按照制造厂商的方法来安装本机器，请安装它在易通风散热的地方。请勿阻塞机器上所有的通风散热孔。不要用诸如报纸、桌布、窗帘等之类的物品覆盖着本机器；不要将本机器放置在棉被或绒毛很长的地毯上。
- 禁止在靠近水或潮湿的地方使用本机器，如浴缸、厕所、洗衣桶、厨房的洗菜池、潮湿的地下室、游泳池旁；禁止将水或其它液体之类的东西滴入或倒入机内；避免在周围充满易燃易爆气体如加油站或粉尘等场所使用。
- 不要在靠近热源的地方使用本机器，如加热器、暖气机、电热炉、大功率放大器等各种易发热设备。
- 请勿将易发生危险的物品放置在机器上。例如装有液体如化妆品、花瓶之类的物品；裸露的火焰源如点燃的蜡烛之类的物品；易燃易爆如酒精、天那水之类的医疗及化学用品等等。
- 请勿用化学溶剂如酒精之类的物品清洁本机器，否则会对机器表面造成损伤，必要时请用清洁的干布擦拭。
- 应避免电源线及插头受到损伤或损坏。不要强行拉扯电源线及其它组件，若要移动本装置请拔下电源插头。
- 当打雷或闪电、或较长时间不使用本机器，请立即关闭本机的电源并拔出交流电源插头。
- 注意，当电源开关断开后，音频功率放大器仍与电网电源连接！为防止发生火灾或触电危险，切勿自行拆开机盖进行维修！必要时请拔下电源插头后再更换元器件或进行维修！注意，保险丝需用同型号同规格的进行更换！
- 若发生以下异常情况时，请立即关闭本机的电源并拔下电源插头，并与当地经销商联系或由专业人士维修。
 - 1) 金属之类或其它异物跌落入机器内；水或其它液体进入机器内；或被雨淋后。
 - 2) 当电源线或电源插头受到损伤，如线芯露出或断线。
 - 3) 机器冒烟、有异味或出现其它异常情况时。
 - 4) 机器跌落在地上后或工作不正常等情况时。

1. 介绍

谢谢你对我们的信任，购买了 V-TONE GM110。GM110 是一款现代的吉他工作站。这一产品为练习型吉他功放音箱的产品定下了新的标准。

人们现在对吉他功放的要求非常多。吉他手要能演奏出各种不同音色，同时，他也要能在短时间内适应不同的使用场合，如：家庭录音，录音室，现场演出。因此，我们要给你提供有大量不同音色的 V-TONE 和不同的连接插口。请你不要担心，你很快就会学会如何凭感觉来灵活操作 V-TONE 的各种各样的功能。

1.1 DYNAMIZER 技术和模拟功放模块

电子乐器功放设备之间的质量有很大的不同。同混音和来自母带的信号不一样，电子乐器信号往往带有很高的音峰值，这些音峰给功放设备的动态范围提出了很高的要求。功放设备如何处理这些峰值，是每台功放设备很重要的产品特色。

GM110 配有我们独特的 DYNAMIZER 前置电路。这一电路能使音峰的音色变得生动有力 - 即使当功放在它的功率极限上工作的时候。拥有我们的模拟功放模块，你便拥有了各种正宗的电子管音色，除此以外，你还能得到就这一功放而言的典型的动态范围。吉他音色通撤透明，温暖，并带有典型的电子管压缩。即使在失真很大情况下，吉他的音色仍然保持生动有力。

你还可以随时调整音量的大小，因此，你能将你在排练室中录下的声音在你家里的录音室里进行混音。

 下面向你介绍如何使用本产品的各种控制元件，以便你对各种功能有所了解。请仔细阅读。阅读后请妥善保管，以便今后参阅之用。

1.2 在开始以前

V-TONE GM110 在厂内进行了仔细的包装，以确保安全可靠的运输。如果发现包装箱还是有损坏，请立即检查机器表面有无损坏。

 若发现有损坏时请不要将机器寄回给我们，请务必首先通知销售商和运输公司，否则索赔权可能会失效。

为了避免过热的现象，请你注意设备周围的空气流动，也不要将设备放在会产生热量的产品附近。

请保持充分的空气流通，不要将 GM110 放置在取暖器附近，以避免机器过热。

 在插上电源以前，请仔细检查电源的电压是否正确。



电源插座上的保险丝座有 3 个三角记号。2 个三角记号相互对准。

产品所需电压在三角记号旁有表明。将保险丝座转 180 度，可改变所需电压。**注意：出口产品信号，不能改变所需电压，有些出口产品型号只能有 120 伏的电压！**

 如果你将机器调节到另外的电源电压，则必须使用其他的保险丝。你可在“技术数据”一章中找到正确的数值。

 保险丝烧坏时，务必用数值正确的保险丝更换你可在“技术数据”一章中找到正确的数值。

电源连接，请使用随货供应的电源线和电源插座。这一连接方法符合国际安全标准。

 请注意，所有设备要有接地。为了你的安全，请你不要去掉接地，或使之失去功能。这一设备在接上电源时，一定要有完好的接地。由于接地而在 D. I. Out 上引起的噪音可以通过按下取消接地按钮 (GND, ) 来解决。

1.3 网上登记

在购买 BEHRINGER 产品之后，请您尽可能立即在网站 www.behringer.com (或 www.behringer.de) 进行登记，并仔细阅读产品质量担保服务规定。

自产品购买之日起，BEHRINGER 公司为您提供一年*的产品材料和加工质量担保。保修条件的中文译文您可以从我们的网页 www.behringer.com 下载或电话索取：+65 6542 9313。

您所购买的 BEHRINGER 产品一旦出现故障或损坏，本公司承诺为您提供及时的产品维修服务。请您直接与您的 BEHRINGER 特许经销商联系。若您的 BEHRINGER 特许经销商不在附近，您也可直接与本公司的分公司联系。在您所购买的产品的原包装箱里有所有 BEHRINGER 分公司的联系地址 (全球联系信息 / 欧洲联系信息)。如您所在的国家没有本公司所设的联系处，您可与离您最近的批发商联系。您可在我们的网页上 (www.behringer.com) 的技术支持处，得到批发商的联系地址。

请您在登记时务必写明您购买产品的日期，以便本公司能更快地为您提供产品质量的担保服务。

衷心感谢您的合作！

* 对欧洲共同体国家的客户，有其他的规定。

BEHRINGER 公司始终尽力确保最高的质量水平。必要的修改将不预先通知予以实行。因此机器的技术数据和外观可能与所述说明或插图有所不同。保留对技术数据及外观的改动。此文件所述数据与文件印刷时相符。图示及引用的公司，机构和出版物及各自的图标均系各自所有人的注册商标。其引用不构成 BEHRINGER 对其要求权或商标所有人与 BEHRINGER 的从属关系。任何人参照此处的描述，照片或声明而引起的损失，BEHRINGER 不对其承担责任。产品的颜色及技术数据可能有细微的差别。本产品只通过本公司授权的经销商销售。发行商和销售商不是 BEHRINGER 的代理人，无权以任何直接或间接的方式对 BEHRINGER 法律约束。无百灵达专用音响技术有限公司明确的书面许可，无论用作何种用途，不得以任何电子的或机械的方式对该手册的任何部分进行复制及传播，其中包括任何形式的复印和录音。BEHRINGER 为注册商标。

版权所有 © 2006 BEHRINGER Spezielle Studiotechnik GmbH,
Hanns-Martin-Schleyer-Str. 36-38,
47877 Willich-Muenchheide II, 德国
电话 +49 2154 9206 0, 传真 +49 2154 9206 4903

2. 控制元件

2.1 上面



图 2.1 上面的控制元件

- 1 1 GM110 上 *INPUT* (输入) 插口是 6.3 毫米插口, 你可将吉他插入这一插口。请使用单声 6.3 毫米的电线。(请在乐器店里购买这种电线)。
 - 2 2 驱动 (*DRIVE*) 调节钮控制输入端的音量。这样你能理想地调节 GM110 的前置电平与输出端的电平, 以得到所希望的失真效果 (根据所选的功放, 模式和喇叭组合而定)。
 - 3 3 **最好使用 *DRIVE* 调节钮来调节音色。用 *MASTER* 调节钮来调节所需音量。**
 - 4 4 *AMP* 开关提供 3 种不同的功放模拟。这些功放声音以著名的古典功放音色为基础。*TWEED* 的音色名连通透, 低音效果极佳。*BRITISH* 的中频强劲有力, 声音的穿透力极好。*CALIF (ORNIAN)* 的音色特别适合歌唱型的主音, 它的音色饱满平衡, 并很有自己的特色。
 - 5 5 *MODE* 开关提供 3 种不同增益设置 (*CLEAN*, *HI GAIN*, *HOT*)。
 - 6 6 在均衡区段中的 *LOW* 调节钮能降低或提升低音的频率。
 - 7 7 *MID* 调节钮能降低或提升中频的频率。
 - 8 8 *HIGH* 调节钮能降低或提升高频的频率。
 - 9 9 用 *MASTER* 调节钮能控制 V-TONE GM110 的总音量和耳机的音量。当你打开电源时, 或将吉他线与吉他或功放分开时, *MASTER* 调节钮应被关闭 (向左扭道低)。
 - 10 10 *POWER* 按键是电源开关。在同电源连接时, 电源开关处在关闭的位置上。
- 请注意: 电源开关在关闭后, 设备并没有完全与电源分离。如果你长时间不使用这一设备的话, 请将电线拔出电源插座。**

2.2 背面



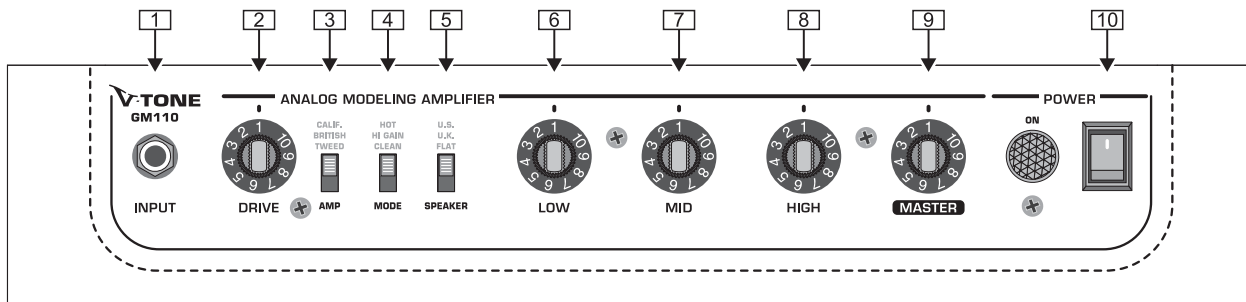

图 2.2 背面的连接口

- 11 11 **保险丝座 / 电压选择** 在将电源于设备连接前, 请检查当地的电压是否与设备的电压相符。保险丝需要换掉的话, 请使用同类型的保险丝。有些型号的保险丝座有 2 个不同的位置, 可在 230 伏和 120 伏的电压之间切换。请注意: 当在欧洲外, 使用 120 伏电压时, 保险丝的值要加大。
 - 12 12 产品序号。
 - 13 13 用 *SPEAKER* 插口, 你可另外连接一个音箱。外置音箱的阻抗应有 4 个欧姆。使用这个插口, 内置的喇叭便会变得无声。有关连接外置音箱其他信息, 请参看 4.1. 章节。
 - 14 14 通过 6.3 毫米的 *PHONES* 插口, 你可用耳机监听 GM110 的音频信号。使用这个插口, 喇叭便会变得无声。
 - 15 15 **喇叭对吉他功放音箱的音色有很大的影响, 因此, 在耳机输出端和 D. I. OUT 端上的音频之频率响应都有得到改进 (喇叭模拟)。如果不改进频率响应的话, 音色会变得很差。你也能在 *FX SEND* 的插口上截取还没有抵达功放器的音频信号。**
 - 16 16 **如果耳机的阻抗太低的话, 音量大的时候, 耳机有时候会有失真真的现象。请使用主调节钮 (*MASTER*) 将音量调小。**
 - 17 17 在 *D. I. OUT* 输出端上 (平衡式卡侬插口, 你可截取 V-TONE GM110 的音频信号, 并可直接输入调音台进行录音。这时的音频信号的频率响应已有改进过 (喇叭模拟)。D. I. Out 输出端上的音量 (最大 +22 dBu) 可直接输入调音台, 可用麦克风输入端, 也可用调音台的线路输入端。
 - 18 18 *GND LIFT* 开关, 可用来取消因 D. I. Out 地接而造成的低音噪声。
 - 19 19 *FX SEND* 是 GM110 串联效果通道的输出端。在此你可插入外置效果器 (如: 哇音踏板)。如果你需要更大功率的话, 你也可以在这里接上外置末级功放。这时的信号流不会中断。FX SEND 插口上信号之频率响应已经得到改进。
 - 20 20 *FX RETURN* 是插入的效果器的输出端。如果在此插上电线的话, 信号流便会中断。
- 请注意: 在使用效果设备串联插入通道时, 请不要使用 100% 效果信号。否则, 便会听不到直接信号。**

3. 音频连接

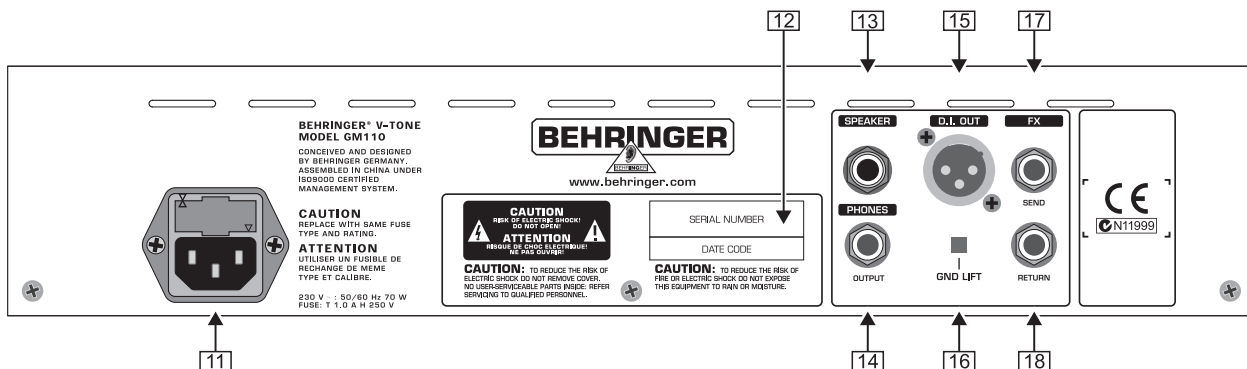
V-TONE GM110 的输入端和输出端都是单声 6.3 毫米 插口。耳机输出端和 D. I. Out 端是例外。

⚠️ 请注意：设备的设置和使用只能有专业人员进行。

⚠️ 请注意：所有设备都要有接地。为了你的安全，不要去掉设备和电源线的接地功能。因接地而造成的低频噪音，可以通过 GND (GND, ) 开关 来排除。



图 4.1: 单声 6.3 毫米插头的电线连接 (Input, FX Send, FX Return, Speaker)



图 4.2: 立体声耳机 6.3 毫米插头

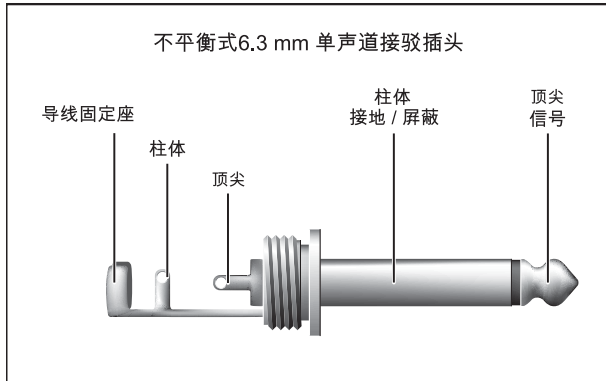

图 4.3: D. I. Out (右) 的线路连接

3.1 音箱连接

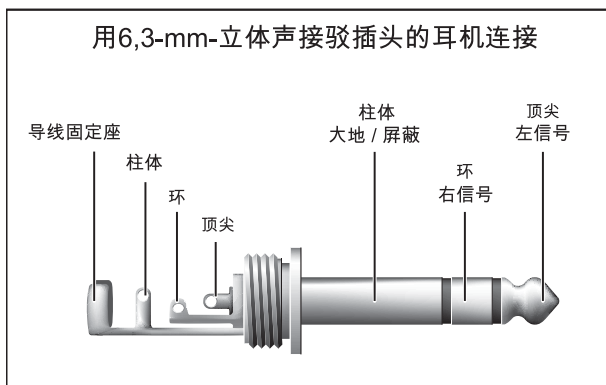
GM110 配有一个音箱连接口 (单声 6.3 毫米插口)。你能连接一个外置音箱。为了保证功放器的最大功率，外置音箱的阻抗应是 4 欧姆。阻抗越大，输出功率就会下降。

⚠️ 连接外置音箱，请不要用乐器线材，应该用音箱线材。这样，你可避免不必要的音色和功率的损失。

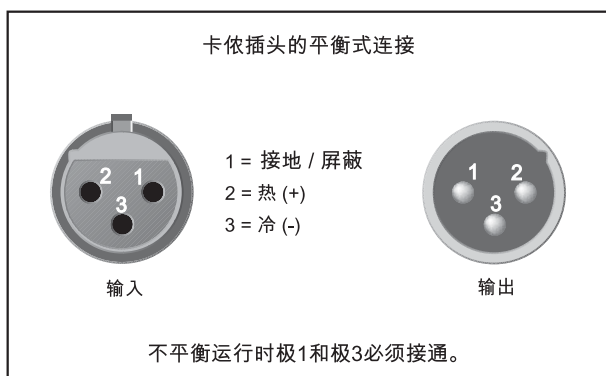
4. 技术指数

音频输入端 吉他输入端

插口	单声 6.3 毫米插口
类型	有高频干扰保护的输入端
输入端阻抗	大约 1 M 欧姆，非平衡式

效果回送

插口	单声 6.3 毫米插口
输入端阻抗	大约 1 M 欧姆，非平衡式

音频输出端 效果输出

插口	单声 6.3 毫米插口
类型	低欧姆线路电平输出端
输出端阻抗	大约 100 欧姆，非平衡式

直接注入输出

插口	卡依
类型	平衡式，低欧姆线路电平输出端
输出端阻抗	大约 100 欧姆
最大输出端电平	+22 dBu

音箱输出端

插口	单声 6.3 毫米插口
负载阻抗 (额定)	4 欧姆

系统指数

功放功率	30 欧姆，4 瓦有效值
------	--------------

喇叭

类型	10" 英寸经典喇叭，BUGERA™ 喇叭
阻抗	4 欧姆
负载功率	60 瓦 (BUGERA™)

电源

电压	美国 / 加拿大	120 伏交流电，60 赫兹
	中国 / 朝鲜	220 伏交流电，50 赫兹
	英国 / 澳大利亚	230 伏交流电，50 赫兹
	欧洲	230 伏交流电，50 赫兹
	日本	100 伏交流电，50 - 60 赫兹
最大负载功率	最大 70 瓦	
保险丝	100 - 120 伏交流电：T 2 A H 250 V	
	200 - 240 伏交流电：T 1 A H 250 V	
电源插口	标准电源插口	

尺寸 / 重量

尺寸 (高 X 宽 X 深)	大约 15 英寸 (381 毫米) X
	14 英寸 (369 毫米) X
	9 英寸 (242 毫米)
重量	大约 12.5 公斤

