

**快速启动向导** (登陆公司网站 [behringer.com](http://behringer.com) 查看完整说明书)





## EUROPORT EPA150

Ultra-Compact 150-Watt 5-Channel Portable PA System  
with Digital Effects and FBQ Feedback Detection

CN

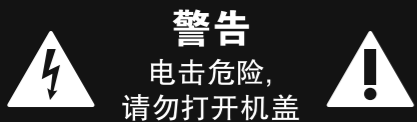
## CN 其他的重要信息





 带有此标志的终端设备具有强大的电流, 存在触电危险。仅限使用带有 ¼" TS 或扭锁式插头的高品质专业扬声器线。所有的安装或调整均须由合格的专业人员进行。

 此标志提醒您, 产品内存在未绝缘的危险电压, 有触电危险。

 此标志提醒您查阅所附的重要的使用及维修说明。请阅读有关手册。

 **小心**  
为避免触电危险, 请勿打开机顶盖 (或背面挡板)。设备内没有可供用户维修使用的部件。请将维修事项交由合格的专业人员进行。

 **小心**  
为避免着火或触电危险, 请勿将此设备置于雨淋或潮湿中。此设备也不可受液体滴溅, 盛有液体的容器也不可置于其上, 如花瓶等。

 **小心**  
维修说明仅是给合格的专业维修人员使用的。为避免触电危险, 除了使用说明书提到的以外, 请勿进行任何其它维修。所有维修均须由合格的专业人员进行。

1. 请阅读这些说明。
2. 请妥善保存这些说明。
3. 请注意所有的警示。
4. 请遵守所有的说明。
5. 请勿在靠近水的地方使用本产品。
6. 请用干布清洁本产品。
7. 请勿堵塞通风口。安装本产品时请遵照厂家的说明。
8. 请勿将本产品安装在热源附近, 如暖气片, 炉子或其它产生热量的设备 (包括功放器)。
9. 请勿移除极性插头或接地插头的安全装置。接地插头是由两个插塞接点及一个接地头构成。若随货提供的插头不适合您的插座, 请找电工更换一个合适的插座。
10. 妥善保护电源线, 使其不被践踏或刺破, 尤其注意电源插头、多用途插座及设备连接处。

11. 请只使用厂家指定的附属设备和配件。



12. 请只使用厂家指定的或随货销售的手推车, 架子, 三角架, 支架和桌子。若使用手推车来搬运设备, 请注意安全放置设备, 以避免手推车和设备

倾倒是受伤。

13. 遇闪电雷鸣或长期不使用本设备时, 请拔出电源插头。

14. 所有维修均须由合格的维修人员进行。设备受损时需进行维修, 例如电源线或电源插头受损, 液体流入或异物落入设备内, 设备遭雨淋或受潮, 设备不能正常运作或被摔坏。

15. 本设备连接电源时一定要接地保护。



16. 若电源插头或器具耦合器用作断电装置, 应当保证它们处于随时可方便操作状态。

17. 本产品仅适用于海拔 2000 米以下地区, 本产品仅适用于非热带气候条件下。



## 保修条款

有关音乐集团保修的适用条款及其它相关信息, 请登陆 [www.music-group.com/warranty](http://www.music-group.com/warranty) 网站查看完整的详细信息。

## 法律声明

技术数据和外观如有变更, 恕不另行通知, 且准确性与实际产品可能有细微差异。BEHRINGER, KLARK TEKNIK, MIDAS, BUGERA, 及 TURBOSOUND 均由 MUSIC GROUP (MUSIC-GROUP.COM) 所有。所有的商标均归各自所有人所有。MUSIC GROUP 对任何人因使用本手册包含的全部或部分描述、图片或陈述而遭受的任何损失不承担责任。颜色及规格可能与产品略有差异。MUSIC GROUP 产品只通过授权销售商进行销售。销售商不是 MUSIC GROUP 的代表, 无权以明确或隐含的理解或表示约束 MUSIC GROUP。本手册具有版权。未经 MUSIC GROUP IP LTD. 的书面同意, 本手册的任何部分均不得为了任何目的, 以任何形式或任何方式进行重新制作或转载, 其中包括复制或录制。

版权所有, 侵权必究。

© 2013 MUSIC Group IP Ltd.

Trident Chambers, Wickhams Cay, P.O. Box 146,  
Road Town, Tortola, British Virgin Islands

CN

# EUROPORT EPA150 设置

## 第一步: 设置

**1** 用内置支柱打开橡胶壳并支撑好。

**2** 将音箱从音箱槽中取出, 放在舞台两侧面对观众。若有可能, 将音箱置于观众头部等高或高于观众头部的位置。

**3** 取出附件, 包括:

- 音箱线
- 话筒
- 话筒夹及话筒线
- 电源线
- RCA 适配器配有 1/8" 立体声迷你插头

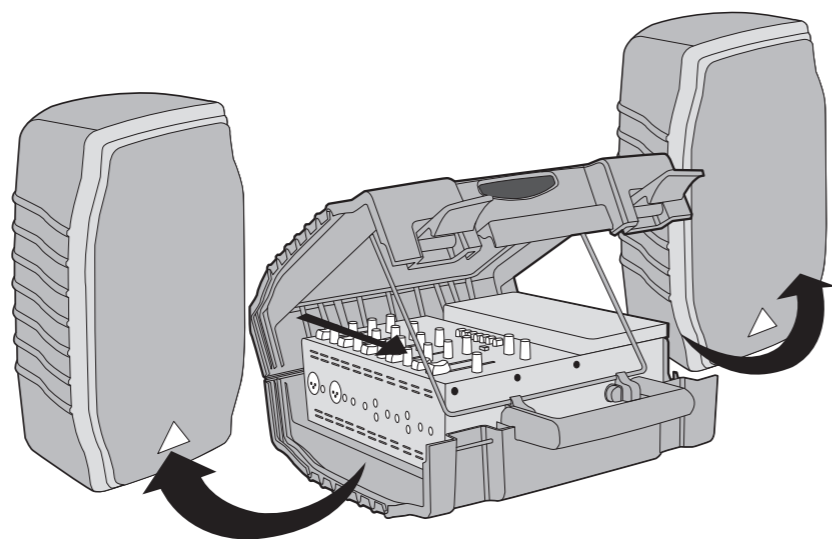
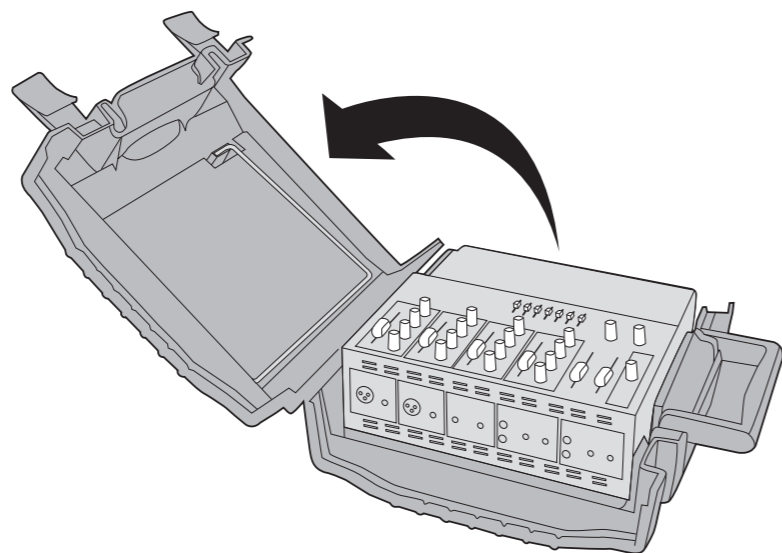

建议音箱摆放方法, 如图所示。

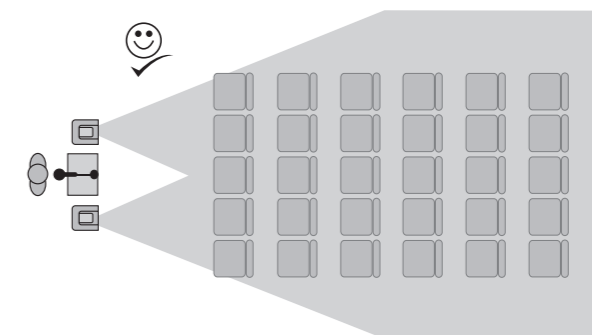

建议音箱摆放方法, 如图所示。

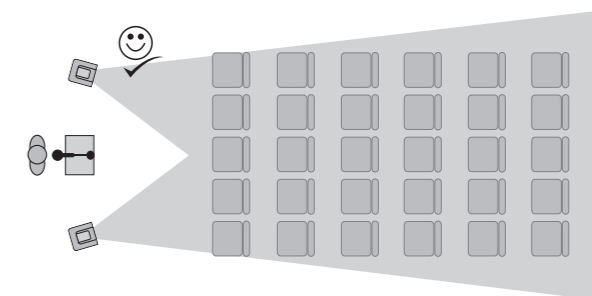

不建议采用此种摆放方法, 如图所示。



建议音箱摆放的高度。

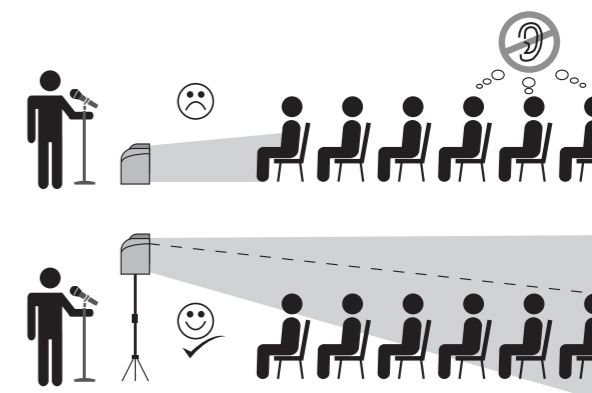

# EUROPORT EPA150 连接应用

## 第二步: 连接应用

- 1** 关闭 POWER 开关, 将 STEREO MASTER FADERS 一直向下推, 即调至最小。

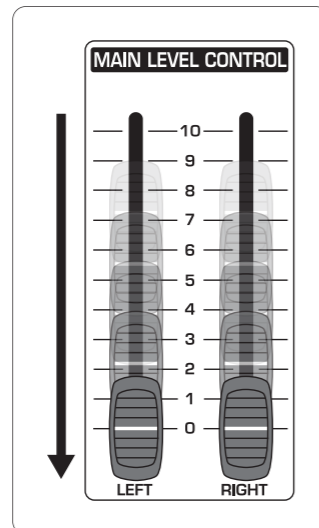

- 2** 将 LEFT SPEAKER OUTPUT (左面的音箱输出端) 的音箱线插入左面的音箱, 并将 RIGHT SPEAKER OUTPUT (右面的音箱输出端) 的音箱线插入右面的音箱。注意—连接音箱时只可使用随货供应的音箱线或其他相似的线进行。切勿使用乐器线。不可将其他音箱连接至该系统。

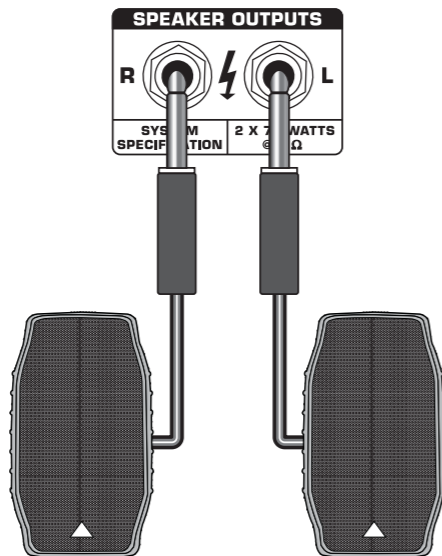

- 3** 若演讲或歌唱时使用 EPA150, 请将随货供应的话筒插入 CHANNEL 1 或 CHANNEL 2。话筒线 (3 针) 的 male 端连接话筒输入端, female 端连接话筒底部。

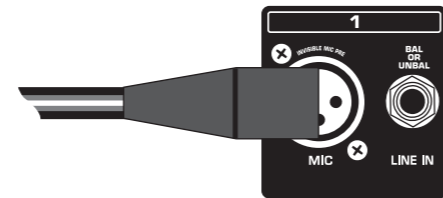

- 4** 原声吉他 / 电吉他可插入 CHANNEL 3 MIC/INST 输入端, 或者键盘插入 LINE IN 输入端。注意—切勿将多个音源连接在一个通道上。

- 5** 若需要 CD, 磁带, MP3 或其他音源, 将其用立体声 RCA 输入端插在 CHANNEL 4/5 上。随货供应 1 个带 1/8" 立体声迷你型接头的 RCA 适配器。

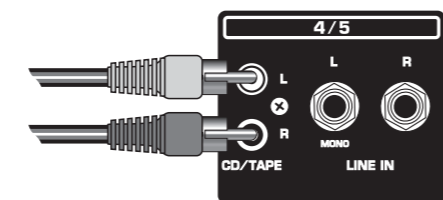

- 6** 将 STEREO MASTER FADERS 向上推, 推至中间。

- 7** 将话筒, 乐器及 / 或 CD 播放机的各通道的推子调至需要的电平。不要将话筒对准讲话者以免产生反馈。

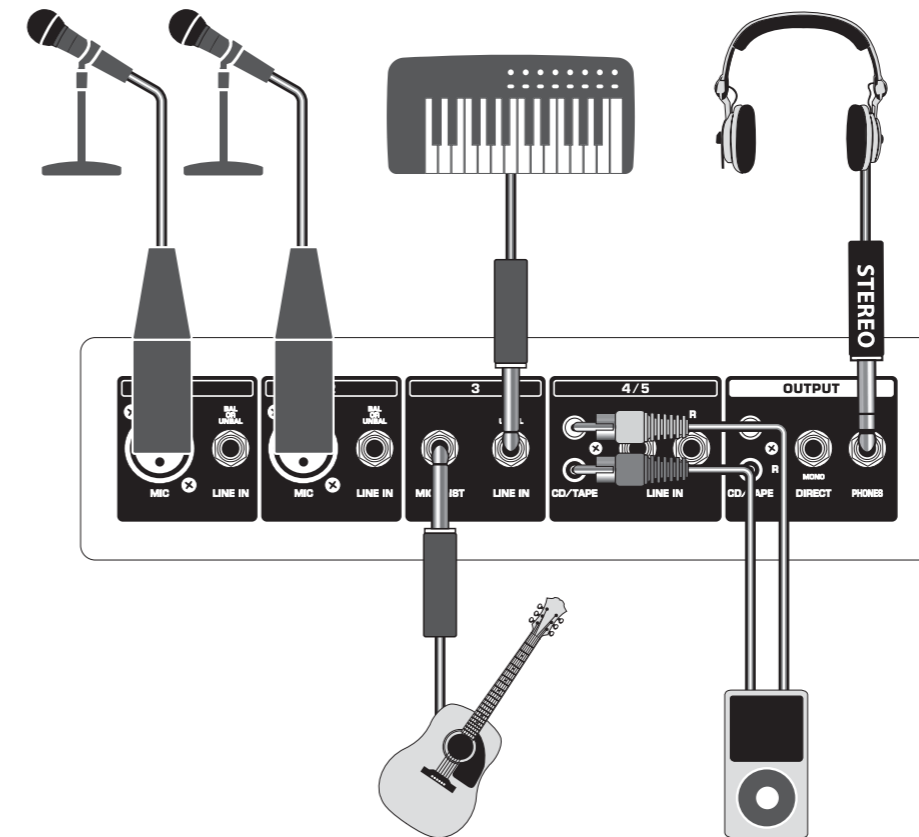

# EUROPORT EPA150 连接应用

## 第三步: 连接应用

小组讨论设置

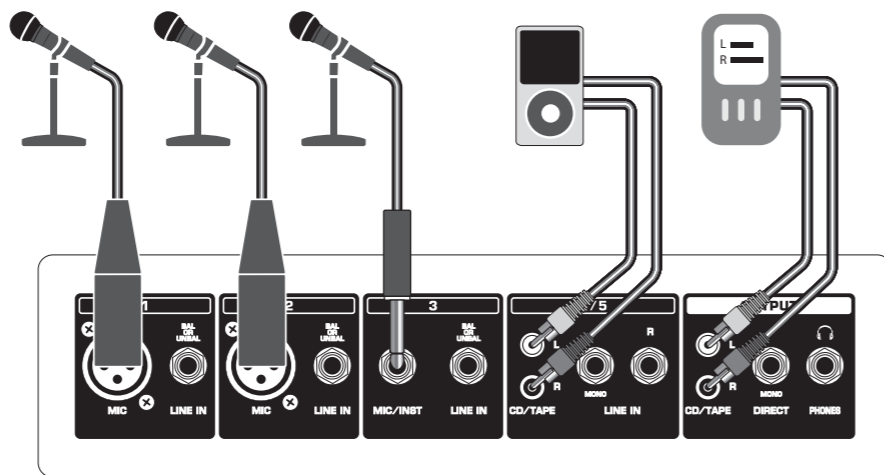

会议 / 销售展示

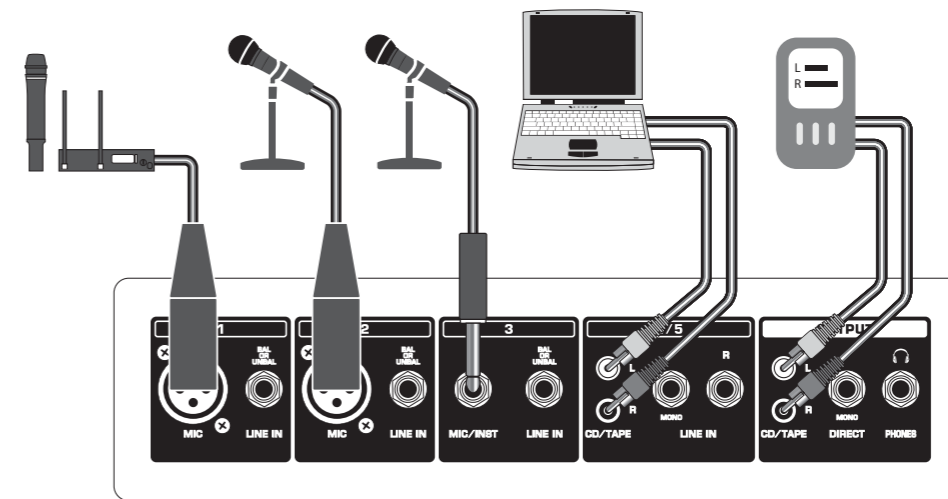

音箱的连接方法

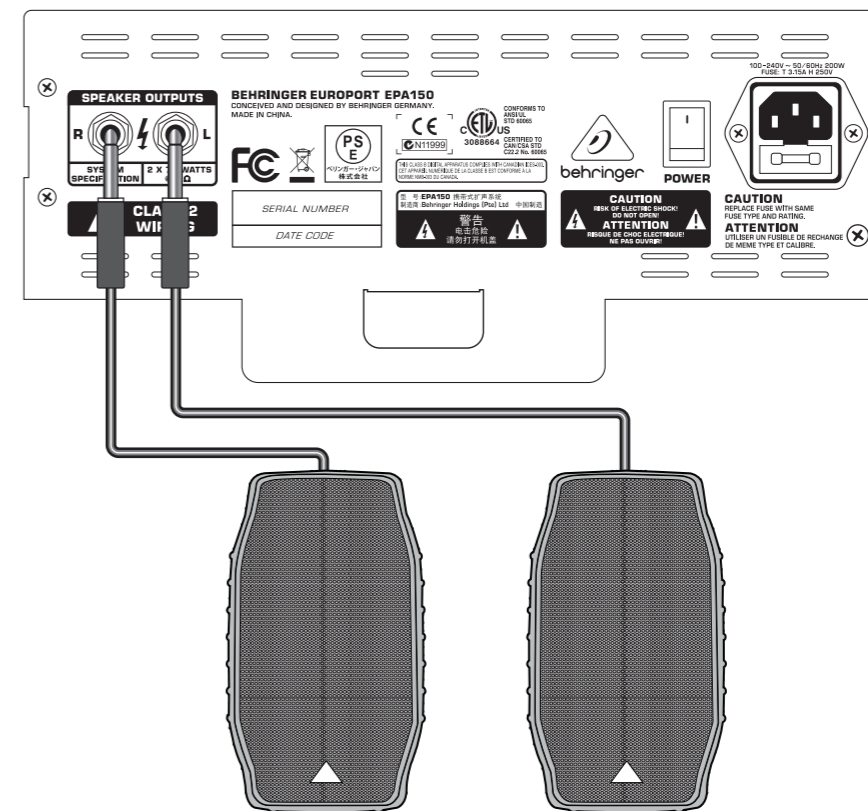

歌手—作曲家演出设置

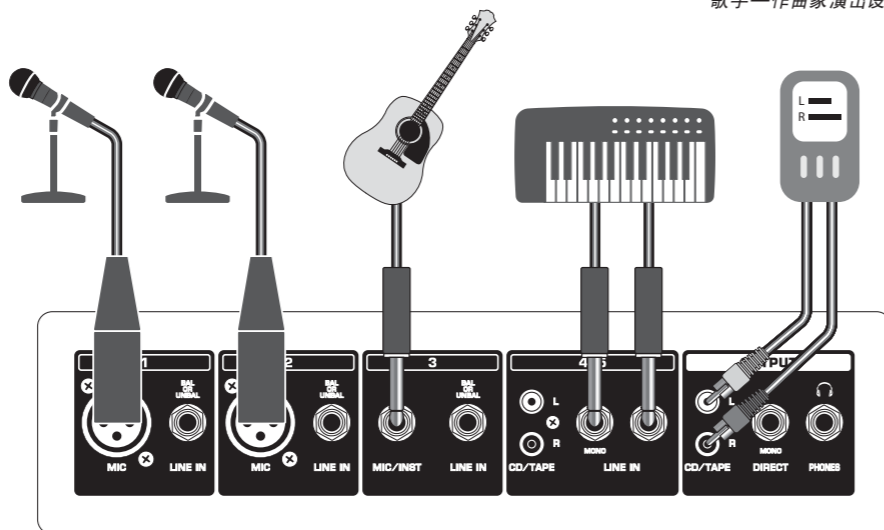

# EUROPORT EPA150 控制

## 第四步: 控制

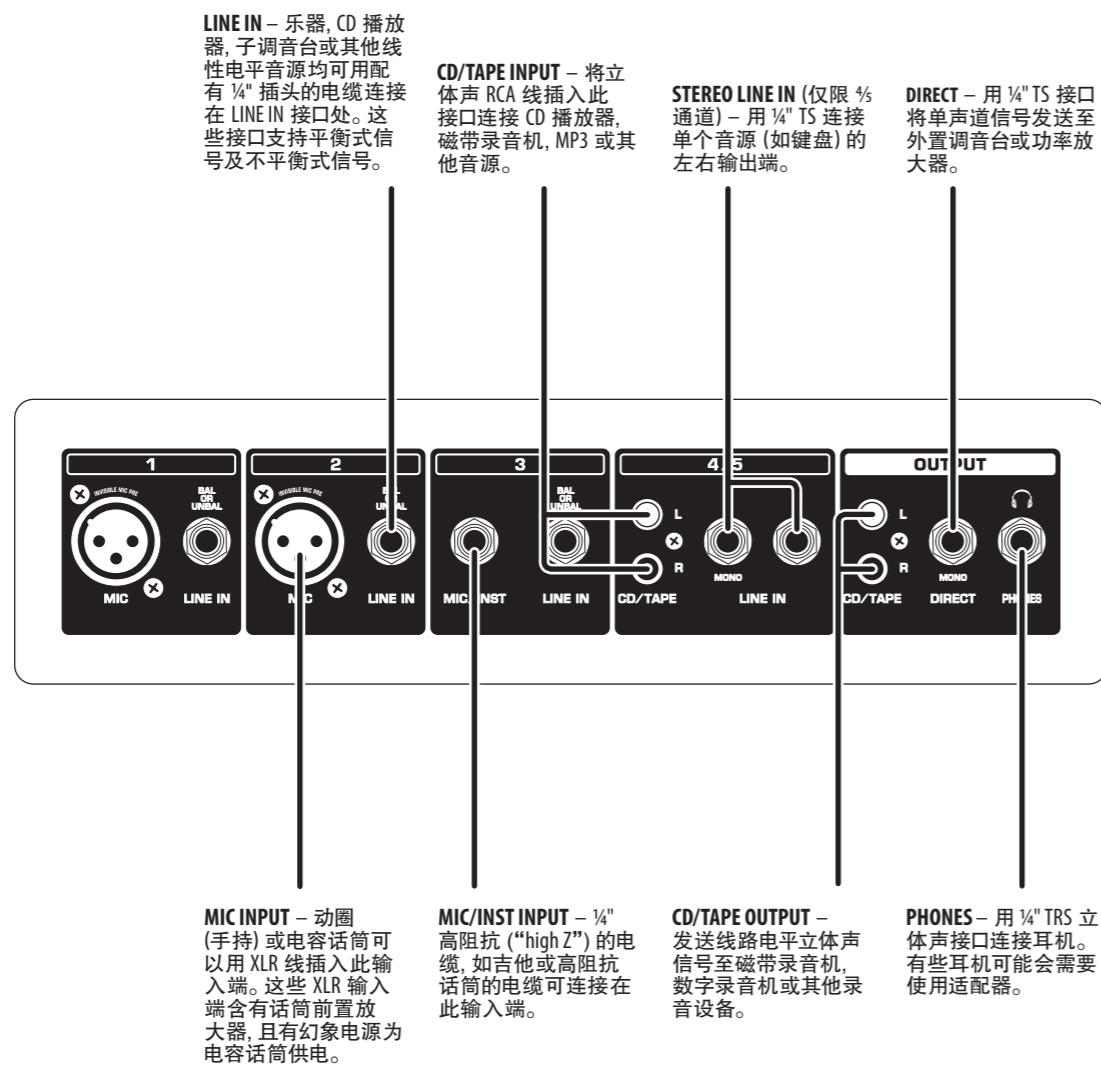

**SPEAKER OUTPUTS** – 将音箱用带有 1/4" 插头的音箱线连接在左右接口上。切勿使用乐器线。只可使用随货供应的音箱线。

**POWER SWITCH** – 开关音箱键。

**FUSE** – 保险丝若烧坏, 请在此更换。

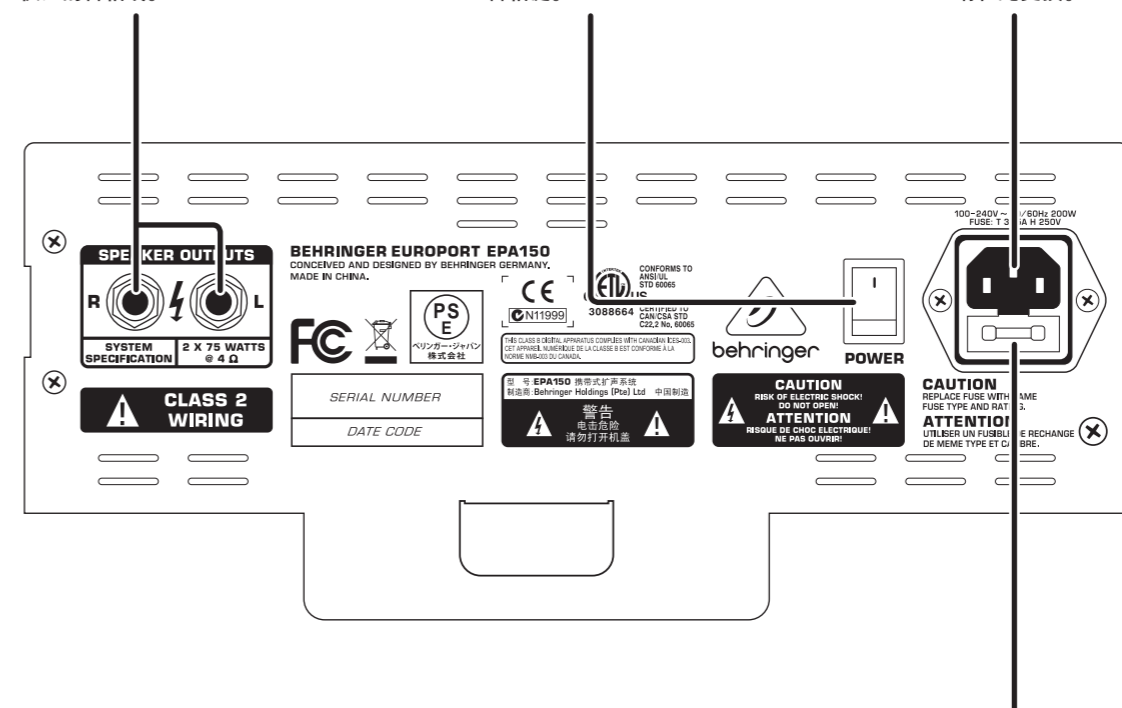

## EUROPORT EPA150 控制

## 第四步: 控制

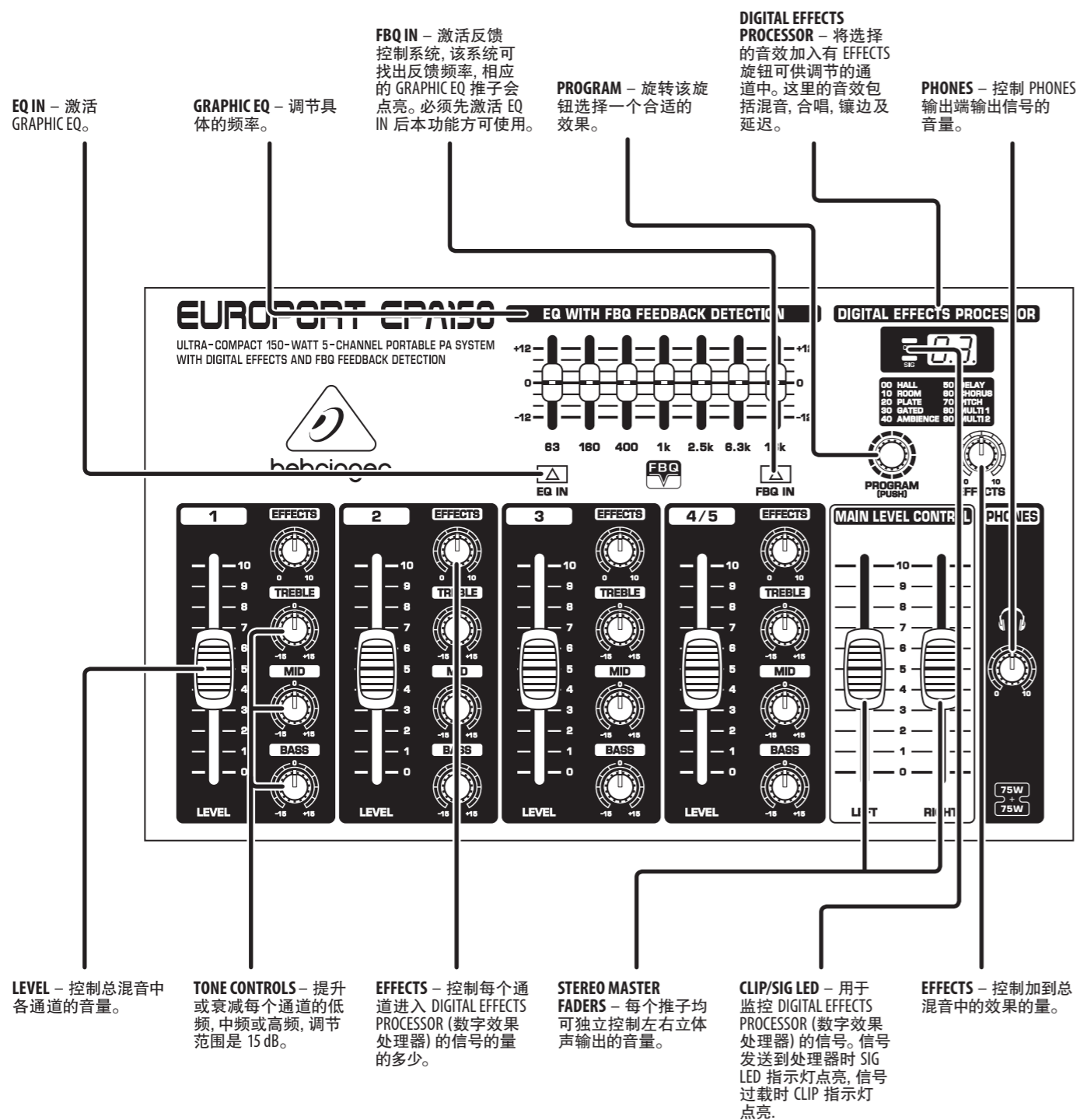

## CN 技术参数

混音区	
输入	XLR, ¼" 平衡式, ¼" 不平衡式, RCA
输出	RCA, ¼" 不平衡式单声道, ¼" TRS 立体声
放大器	
输出功率	75 W / 立体声通道 @ 4 Ω
频率响应	40 Hz ~ 25 kHz
失真	>0.8% 总谐波失真 @ 75 瓦
信噪比	85 dB
输出	¼" 喇叭输出 L/R
喇叭	
低音	4" / 112 mm
高音	1" / 25 mm
电源	
电压 (保险丝)	
美国 / 加拿大	120 V~, 60 Hz (T3.15 A H 250 V)
英国 / 澳大利亚	240 V~, 50 Hz (T3.15 A H 250 V)
欧洲	230 V~, 50 Hz (T3.15 A H 250 V)
中国	220-230 V~, 50Hz (T3.15 A H 250 V)
日本	100 V~, 50-60 Hz (T3.15 A H 250 V)
功耗	最大 200 瓦
电源接口	标准 IEC
尺寸 / 重量	
尺寸 (H x W x D)	13.3 x 24.1 x 7.3" / 339 x 613 x 186 mm
重量	26.4 lbs / 12 kg

## 其他的重要信息

### CN 其他的重要信息

- 1. 在线注册。**请购买 MUSIC Group 产品后立即在 [behringer.com](http://behringer.com) 网站注册。网页上有简单的在线注册表格。这有助于我们更快更有效率地处理您维修等事宜。请阅读保修的相关条款及条件。
- 2. 无法正常工作。**若您的 MUSIC Group 产品无法正常工作, 我们会为您尽快修复。请联系您购买产品的销售商。若你所在地区没有 MUSIC Group 销售商, 请联系 [behringer.com](http://behringer.com) 网站的“WHERE TO BUY”一栏下的所列出的子公司或经销商。
- 3. 电源连接。**将本设备连接电源前, 请确保使用的电压正确。保险丝需要更换时, 必须使用相同型号及定额的保险丝。





We Hear You