

EN

ES

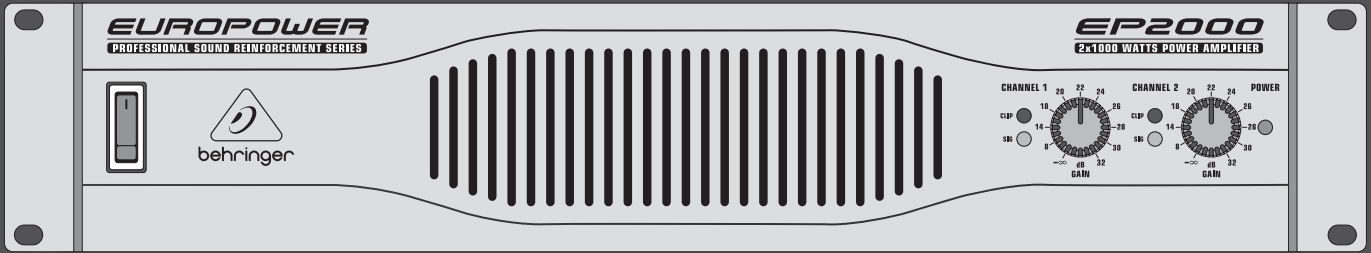

FR

DE

PT

Quick Start Guide (Check out behringer.com for Full Manual)



EUROPOWER EP4000/EP2000

Professional 4,000/2,000-Watt Stereo Power Amplifier with
ATR (Accelerated Transient Response) Technology



EN

EN Important Safety Instructions



Terminals marked with this symbol carry electrical current of sufficient magnitude to constitute risk of electric shock.

Use only high-quality professional speaker cables with ¼" TS or twist-locking plugs pre-installed. All other installation or modification should be performed only by qualified personnel.



This symbol, wherever it appears, alerts you to the presence of uninsulated dangerous voltage inside the enclosure - voltage that may be sufficient to constitute a risk of shock.



This symbol, wherever it appears, alerts you to important operating and maintenance instructions in the accompanying literature. Please read the manual.



Caution

To reduce the risk of electric shock, do not remove the top cover (or the rear section). No user serviceable parts inside. Refer servicing to qualified personnel.



Caution

To reduce the risk of fire or electric shock, do not expose this appliance to rain and moisture. The apparatus shall not be exposed to dripping or splashing liquids and no objects filled with liquids, such as vases, shall be placed on the apparatus.



Caution

These service instructions are for use by qualified service personnel only. To reduce the risk of electric shock do not perform any servicing other than that contained in the operation instructions. Repairs have to be performed by qualified service personnel.

1. Read these instructions.
2. Keep these instructions.
3. Heed all warnings.
4. Follow all instructions.
5. Do not use this apparatus near water.
6. Clean only with dry cloth.
7. Do not block any ventilation openings. Install in accordance with the manufacturer's instructions.
8. Do not install near any heat sources such as radiators, heat registers, stoves, or other apparatus (including amplifiers) that produce heat.

9. Do not defeat the safety purpose of the polarized or grounding-type plug. A polarized plug has two blades with one wider than the other. A grounding-type plug has two blades and a third grounding prong. The wide blade or the third prong are provided for your safety. If the provided plug does not fit into your outlet, consult an electrician for replacement of the obsolete outlet.

10. Protect the power cord from being walked on or pinched particularly at plugs, convenience receptacles, and the point where they exit from the apparatus.

11. Use only attachments/accessories specified by the manufacturer.



12. Use only with the cart, stand, tripod, bracket, or table specified by the manufacturer, or sold with the apparatus. When a cart is used, use caution when moving the cart/apparatus combination to avoid

injury from tip-over.

13. Unplug this apparatus during lightning storms or when unused for long periods of time.

14. Refer all servicing to qualified service personnel. Servicing is required when the apparatus has been damaged in any way, such as power supply cord or plug is damaged, liquid has been spilled or objects have fallen into the apparatus, the apparatus has been exposed to rain or moisture, does not operate normally, or has been dropped.

15. The apparatus shall be connected to a MAINS socket outlet with a protective earthing connection.

16. Where the MAINS plug or an appliance coupler is used as the disconnect device, the disconnect device shall remain readily operable.



LEGAL DISCLAIMER

TECHNICAL SPECIFICATIONS AND APPEARANCES ARE SUBJECT TO CHANGE WITHOUT NOTICE AND ACCURACY IS NOT GUARANTEED. BEHRINGER, KLARK TEKNIK, MIDAS, BUGERA, AND TURBOSOUND ARE PART OF THE MUSIC GROUP (MUSIC-GROUP.COM). ALL TRADEMARKS ARE THE PROPERTY OF THEIR RESPECTIVE OWNERS. MUSIC GROUP ACCEPTS NO LIABILITY FOR ANY LOSS WHICH MAY BE SUFFERED BY ANY PERSON WHO RELIES EITHER WHOLLY OR IN PART UPON ANY DESCRIPTION, PHOTOGRAPH OR STATEMENT CONTAINED HEREIN. COLORS AND SPECIFICATIONS MAY VARY FROM ACTUAL PRODUCT. MUSIC GROUP PRODUCTS ARE SOLD THROUGH AUTHORIZED FULLFILLERS AND RESELLERS ONLY. FULLFILLERS AND RESELLERS ARE NOT AGENTS OF MUSIC GROUP AND HAVE ABSOLUTELY NO AUTHORITY

TO BIND MUSIC GROUP BY ANY EXPRESS OR IMPLIED UNDERTAKING OR REPRESENTATION. THIS MANUAL IS COPYRIGHTED. NO PART OF THIS MANUAL MAY BE REPRODUCED OR TRANSMITTED IN ANY FORM OR BY ANY MEANS, ELECTRONIC OR MECHANICAL, INCLUDING PHOTOCOPYING AND RECORDING OF ANY KIND, FOR ANY PURPOSE, WITHOUT THE EXPRESS WRITTEN PERMISSION OF MUSIC GROUP IP LTD.

ALL RIGHTS RESERVED.
© 2013 MUSIC Group IP Ltd.
Trident Chambers, Wickhams Cay, P.O. Box 146,
Road Town, Tortola, British Virgin Islands

LIMITED WARRANTY

For the applicable warranty terms and conditions and additional information regarding MUSIC Group's Limited Warranty, please see complete details online at www.music-group.com/warranty.

ES Instrucciones de seguridad



Las terminales marcadas con este símbolo transportan corriente eléctrica de magnitud suficiente como para constituir un riesgo de descarga eléctrica. Utilice solo cables de altavoz profesionales y de alta calidad con conectores TS de 6,3 mm o de bayoneta prefijados. Cualquier otra instalación o modificación debe ser realizada únicamente por un técnico cualificado.



Este símbolo, siempre que aparece, le advierte de la presencia de voltaje peligroso sin aislar dentro de la caja; este voltaje puede ser suficiente para constituir un riesgo de descarga.



Este símbolo, siempre que aparece, le advierte sobre instrucciones operativas y de mantenimiento que aparecen en la documentación adjunta. Por favor, lea el manual.



Atención

Para reducir el riesgo de descarga eléctrica, no quite la tapa (o la parte posterior). No hay piezas en el interior del equipo que puedan ser reparadas por el usuario. Si es necesario, póngase en contacto con personal cualificado.



Atención

Para reducir el riesgo de incendio o descarga eléctrica, no exponga este aparato a la lluvia, humedad o alguna otra fuente que pueda salpicar o derramar algún líquido sobre el aparato. No coloque ningún tipo de recipiente para líquidos sobre el aparato.



Atención

Las instrucciones de servicio deben llevarlas a cabo exclusivamente personal cualificado. Para evitar el riesgo de una descarga eléctrica, no realice reparaciones que no se encuentren descritas en el manual de operaciones. Las reparaciones deben ser realizadas exclusivamente por personal cualificado.

1. Lea las instrucciones.
2. Conserve estas instrucciones.
3. Preste atención a todas las advertencias.
4. Siga todas las instrucciones.
5. No use este aparato cerca del agua.
6. Limpie este aparato con un paño seco.
7. No bloquee las aberturas de ventilación. Instale el equipo de acuerdo con las instrucciones del fabricante.

8. No instale este equipo cerca de fuentes de calor tales como radiadores, acumuladores de calor, estufas u otros aparatos (incluyendo amplificadores) que puedan producir calor.

9. No elimine o deshabilite nunca la conexión a tierra del aparato o del cable de alimentación de corriente. Un enchufe polarizado tiene dos polos, uno de los cuales tiene un contacto más ancho que el otro. Una clavija con puesta a tierra dispone de tres contactos: dos polos y la puesta a tierra. El contacto ancho y el tercer contacto, respectivamente, son los que garantizan una mayor seguridad. Si el enchufe suministrado con el equipo no concuerda con la toma de corriente, consulte con un electricista para cambiar la toma de corriente obsoleta.

10. Coloque el cable de suministro de energía de manera que no pueda ser pisado y que esté protegido de objetos afilados. Asegúrese de que el cable de suministro de energía esté protegido, especialmente en la zona de la clavija y en el punto donde sale del aparato.

11. Use únicamente los dispositivos o accesorios especificados por el fabricante.



12. Use únicamente la carretilla, plataforma, trípode, soporte o mesa especificados por el fabricante o suministrados junto con el equipo. Al transportar el equipo, tenga cuidado para evitar

daños y caídas al tropezar con algún obstáculo.

13. Desenchufe el equipo durante tormentas o si no va a utilizarlo durante un periodo largo.

14. Confíe las reparaciones únicamente a servicios técnicos cualificados. La unidad requiere mantenimiento siempre que haya sufrido algún daño, si el cable de suministro de energía o el enchufe presentaran daños, se hubiera derramado un líquido o hubieran caído objetos dentro del equipo, si el aparato hubiera estado expuesto a la humedad o la lluvia, si ha dejado de funcionar de manera normal o si ha sufrido algún golpe o caída.

15. Al conectar la unidad a la toma de corriente eléctrica asegúrese de que la conexión disponga de una unión a tierra.

16. Si el enchufe o conector de red sirve como único medio de desconexión, éste debe ser accesible fácilmente.



NEGACIÓN LEGAL

LAS ESPECIFICACIONES TÉCNICAS Y LA APARIENCIA EXTERIOR ESTÁN SUJETAS A CAMBIOS SIN PREVIO AVISO Y NO PODEMOS GARANTIZAR LA TOTAL EXACTITUD DE TODO LO QUE APARECE AQUÍ. BEHRINGER, KLARK TEKNIK, MIDAS, BUGERA, Y TURBOSOUND SON PARTE DEL GRUPO MUSIC GROUP (MUSIC-GROUP.COM). TODAS LAS MARCAS REGISTRADAS SON PROPIEDAD DE SUS RESPECTIVOS DUEÑOS. MUSIC GROUP NO ACEPTA NINGÚN TIPO DE RESPONSABILIDAD POR POSIBLES DAÑOS Y PERJUICIOS SUFRIDOS POR CUALQUIER PERSONA QUE SE HAYA BASADO COMPLETAMENTE O EN PARTE EN LAS DESCRIPCIONES, FOTOGRAFÍAS O EXPLICACIONES QUE APARECEN EN ESTE DOCUMENTO. LOS COLORES Y ESPECIFICACIONES TÉCNICAS PUEDEN VARIAR LIGERAMENTE DE UN PRODUCTO A OTRO. LOS PRODUCTOS MUSIC GROUP SON COMERCIALIZADOS ÚNICAMENTE A TRAVÉS DE DISTRIBUIDORES OFICIALES. LOS DISTRIBUIDORES Y MAYORISTAS NO SON AGENTES DE MUSIC GROUP, POR LO QUE NO ESTÁN AUTORIZADOS A CONCEDER NINGÚN TIPO DE CONTRATO O GARANTÍA QUE OBLIGUE A MUSIC GROUP DE FORMA EXPRESA O IMPLÍCITA. ESTE MANUAL ESTÁ PROTEGIDO POR LAS LEYES DEL COPYRIGHT. ESTE MANUAL NO PUEDE SER REPRODUCIDO O TRANSMITIDO, NI COMPLETO NI EN PARTE, POR NINGÚN TIPO DE MEDIO, TANTO SI ES ELECTRÓNICO COMO MECÁNICO, INCLUYENDO EL FOTOCOPIADO O REGISTRO DE CUALQUIER TIPO Y PARA CUALQUIER FIN, SIN LA AUTORIZACIÓN EXPRESA Y POR ESCRITO DE MUSIC GROUP IP LTD.

RESERVADOS TODOS LOS DERECHOS.

© 2013 MUSIC Group IP Ltd.
Trident Chambers, Wickhams Cay, P.O. Box 146,
Road Town, Tortola, British Virgin Islands

GARANTÍA LIMITADA

Si quiere conocer los detalles y condiciones aplicables de la garantía así como información adicional sobre la Garantía limitada de MUSIC group, consulte online toda la información en la web www.music-group.com/warranty.

ES

EN

ES

FR Consignes de sécurité

Les points repérés par ce symbole portent une tension électrique suffisante pour constituer un risque d'électrocution.

Utilisez uniquement des câbles d'enceintes professionnels de haute qualité avec fiches Jack mono 6,35 mm ou fiches à verrouillages déjà installées. Toute autre installation ou modification doit être effectuée uniquement par un personnel qualifié.



Ce symbole avertit de la présence d'une tension dangereuse et non isolée à l'intérieur de l'appareil - elle peut provoquer des chocs électriques.

**Attention**

Ce symbole signale les consignes d'utilisation et d'entre ! Tien importantes dans la documentation fournie. Lisez les consignes de sécurité du manuel d'utilisation de l'appareil.

**Attention**

Pour éviter tout risque de choc électrique, ne pas ouvrir le capot de l'appareil ni démonter le panneau arrière. L'intérieur de l'appareil ne possède aucun élément réparable par l'utilisateur. Laisser toute réparation à un professionnel qualifié.

**Attention**

Pour réduire les risques de feu et de choc électrique, n'exposez pas cet appareil à la pluie, à la moisissure, aux gouttes ou aux éclaboussures. Ne posez pas de récipient contenant un liquide sur l'appareil (un vase par exemple).

**Attention**

Ces consignes de sécurité et d'entretien sont destinées à un personnel qualifié. Pour éviter tout risque de choc électrique, n'effectuez aucune réparation sur l'appareil qui ne soit décrite par le manuel d'utilisation. Les éventuelles réparations doivent être effectuées uniquement par un technicien spécialisé.

1. Lisez ces consignes.
2. Conservez ces consignes.
3. Respectez tous les avertissements.
4. Respectez toutes les consignes d'utilisation.
5. N'utilisez jamais l'appareil à proximité d'un liquide.
6. Nettoyez l'appareil avec un chiffon sec.
7. Veillez à ne pas empêcher la bonne ventilation de l'appareil via ses ouïes de ventilation. Respectez les consignes du fabricant concernant l'installation de l'appareil.

8. Ne placez pas l'appareil à proximité d'une source de chaleur telle qu'un chauffage, une cuisinière ou tout appareil dégageant de la chaleur (y compris un ampli de puissance).
9. Ne supprimez jamais la sécurité des prises bipolaires ou des prises terre. Les prises bipolaires possèdent deux contacts de largeur différente. Le plus large est le contact de sécurité. Les prises terre possèdent deux contacts plus une mise à la terre servant de sécurité. Si la prise du bloc d'alimentation ou du cordon d'alimentation fourni ne correspond pas à celles de votre installation électrique, faites appel à un électricien pour effectuer le changement de prise.

10. Installez le cordon d'alimentation de telle façon que personne ne puisse marcher dessus et qu'il soit protégé d'arêtes coupantes. Assurez-vous que le cordon d'alimentation est suffisamment protégé, notamment au niveau de sa prise électrique et de l'endroit où il est relié à l'appareil; cela est également valable pour une éventuelle rallonge électrique.
11. Utilisez exclusivement des accessoires et des appareils supplémentaires recommandés par le fabricant.



12. Utilisez exclusivement des chariots, des diables, des présentoirs, des pieds et des surfaces de travail recommandés par le fabricant ou livrés avec le produit.

Déplacez précautionneusement tout chariot ou diable chargé pour éviter d'éventuelles blessures en cas de chute.

13. Débranchez l'appareil de la tension secteur en cas d'orage ou si l'appareil reste inutilisé pendant une longue période de temps.

14. Les travaux d'entretien de l'appareil doivent être effectués uniquement par du personnel qualifié. Aucun entretien n'est nécessaire sauf si l'appareil est endommagé de quelque façon que ce soit (dommages sur le cordon d'alimentation ou la prise par exemple), si un liquide ou un objet a pénétré à l'intérieur du châssis, si l'appareil a été exposé à la pluie ou à l'humidité, s'il ne fonctionne pas correctement ou à la suite d'une chute.

15. L'appareil doit être connecté à une prise secteur dotée d'une protection par mise à la terre.



16. La prise électrique ou la prise IEC de tout appareil dénué de bouton marche/arrêt doit rester accessible en permanence.

DÉNI LÉGAL

CARACTÉRISTIQUES TECHNIQUES ET APPARENCE SUJETTES À MODIFICATIONS SANS PRÉAVIS. PRÉCISION NON GARANTIE. BEHRINGER, KLARK TEKNIK, MIDAS, BUGERA, ET TURBOSOUND FONT PARTIE DU MUSIC GROUP (MUSIC-GROUP.COM). TOUTES LES MARQUES DÉPOSÉES SONT LA PROPRIÉTÉ DE LEURS PROPRIÉTAIRES RESPECTIFS. LA SOCIÉTÉ MUSIC GROUP N'ACCEPTÉ AUCUNE RESPONSABILITÉ DANS LES ÉVENTUELS DOMMAGES OU PERTES SUBIS PAR UN TIERS EN SE BASANT EN ENTIER OU EN PARTIE SUR LES DESCRIPTIONS, PHOTOGRAPHIES OU DÉCLARATIONS CONTENUES DANS CE DOCUMENT. LES COULEURS ET CARACTÉRISTIQUES PEUVENT VARIER LÉGÈREMENT DE CELLES DU PRODUIT. LES PRODUITS MUSIC GROUP NE SONT VENDUS QUE PAR LE BIAIS DE REVENDEURS AGRÉÉS. LES DISTRIBUTEURS ET LES REVENDEURS NE SONT PAS AGENTS DE MUSIC GROUP ET N'ONT ABSOLUMENT AUCUNE AUTORITÉ POUR ENGAGER OU REPRÉSENTER LA SOCIÉTÉ MUSIC GROUP DE FAÇON IMPLICITE, EXPLICITE OU INDIRECTE. CE MODE D'EMPLOI EST PROTÉGÉ PAR DROITS D'AUTEURS. IL EST INTERDIT DE TRANSMETTRE OU DE COPIER CE MODE D'EMPLOI SOUS QUELLE FORME QUE CE SOIT, PAR QUEL MOYEN QUE CE SOIT, ÉLECTRONIQUE OU MÉCANIQUE, CE QUI COMPREND LES MOYENS DE PHOTOCOPIE ET D'ENREGISTREMENT DE QUELLE FAÇON QUE CE SOIT, QUEL QUE SOIT LE BUT, SANS LA PERMISSION ÉCRITE EXPRESSE DE MUSIC GROUP IP LTD.

TOUS DROITS RÉSERVÉS.

© 2013 MUSIC Group IP Ltd.

Trident Chambers, Wickhams Cay, P.O. Box 146, Road Town, Tortola, Iles Vierges Britanniques

GARANTIE LIMITÉE

Pour connaître les termes et conditions de garantie applicables, ainsi que les informations supplémentaires et détaillées sur la Garantie Limitée de MUSIC Group, consultez le site Internet www.music-group.com/warranty.

DE Wichtige Sicherheitshinweise**Vorsicht**

Die mit dem Symbol markierten Anschlüsse führen so viel Spannung, dass die Gefahr eines Stromschlags besteht. Verwenden Sie nur hochwertige, professionelle Lautsprecherkabel mit vorinstallierten 6,35 mm MONO-Klinkensteckern oder Lautsprecherstecker mit Drehverriegelung. Alle anderen Installationen oder Modifikationen sollten nur von qualifiziertem Fachpersonal ausgeführt werden.

**Achtung**

Um eine Gefährdung durch Stromschlag auszuschließen, darf die Geräteabdeckung bzw. Geräterückwand nicht abgenommen werden. Im Innern des Geräts befinden sich keine vom Benutzer reparierbaren Teile. Reparaturarbeiten dürfen nur von qualifiziertem Personal ausgeführt werden.

**Achtung**

Um eine Gefährdung durch Feuer bzw. Stromschlag auszuschließen, darf dieses Gerät weder Regen oder Feuchtigkeit ausgesetzt werden noch sollten Spritzwasser oder tropfende Flüssigkeiten in das Gerät gelangen können. Stellen Sie keine mit Flüssigkeit gefüllten Gegenstände, wie z. B. Vasen, auf das Gerät.

**Achtung**

Die Service-Hinweise sind nur durch qualifiziertes Personal zu befolgen. Um eine Gefährdung durch Stromschlag zu vermeiden, führen Sie bitte keinerlei Reparaturen an dem Gerät durch, die nicht in der Bedienungsanleitung beschrieben sind. Reparaturen sind nur von qualifiziertem Fachpersonal durchzuführen.

1. Lesen Sie diese Hinweise.
2. Bewahren Sie diese Hinweise auf.
3. Beachten Sie alle Warnhinweise.
4. Befolgen Sie alle Bedienungshinweise.
5. Betreiben Sie das Gerät nicht in der Nähe von Wasser.
6. Reinigen Sie das Gerät mit einem trockenen Tuch.
7. Blockieren Sie nicht die Belüftungsschlitze. Beachten Sie beim Einbau des Gerätes die Herstellerhinweise.
8. Stellen Sie das Gerät nicht in der Nähe von Wärmequellen auf. Solche Wärmequellen sind z. B. Heizkörper, Herde oder andere Wärme erzeugende Geräte (auch Verstärker).
9. Entfernen Sie in keinem Fall die Sicherheitsvorrichtung von Zweipol- oder geerdeten Steckern. Ein Zweipolstecker hat zwei unterschiedlich breite Steckkontakte. Ein geerdeter Stecker hat zwei Steckkontakte und einen dritten Erdungskontakt. Der breitere Steckkontakt oder der zusätzliche

Erdungskontakt dient Ihrer Sicherheit. Falls das mitgelieferte Steckerformat nicht zu Ihrer Steckdose passt, wenden Sie sich bitte an einen Elektriker, damit die Steckdose entsprechend ausgetauscht wird.

10. Verlegen Sie das Netzkabel so, dass es vor Tritten und scharfen Kanten geschützt ist und nicht beschädigt werden kann. Achten Sie bitte insbesondere im Bereich der Stecker, Verlängerungskabel und an der Stelle, an der das Netzkabel das Gerät verlässt, auf ausreichenden Schutz.

11. Das Gerät muss jederzeit mit intaktem Schutzleiter an das Stromnetz angeschlossen sein.

12. Sollte der Hauptnetzstecker oder eine Gerätesteckdose die Funktionseinheit zum Abschalten sein, muss diese immer zugänglich sein.

13. Verwenden Sie nur Zusatzgeräte/Zubehörteile, die laut Hersteller geeignet sind.



14. Verwenden Sie nur Wagen, Standvorrichtungen, Stative, Halter oder Tische, die vom Hersteller benannt oder im Lieferumfang des Geräts enthalten sind. Falls Sie einen

Wagen benutzen, seien Sie vorsichtig beim Bewegen der Wagen-Gerätkombination, um Verletzungen durch Stolpern zu vermeiden.

15. Ziehen Sie den Netzstecker bei Gewitter oder wenn Sie das Gerät längere Zeit nicht benutzen.

16. Lassen Sie alle Wartungsarbeiten nur von qualifiziertem Service-Personal ausführen. Eine Wartung ist notwendig, wenn das Gerät in irgendeiner Weise beschädigt wurde (z. B. Beschädigung des Netzkabels oder Steckers), Gegenstände oder Flüssigkeit in das Geräterinnere gelangt sind, das Gerät Regen oder Feuchtigkeit ausgesetzt wurde, das Gerät nicht ordnungsgemäß funktioniert oder auf den Boden gefallen ist.



17. Korrekte Entsorgung dieses Produkts: Dieses Symbol weist darauf hin, das Produkt entsprechend der WEEE Richtlinie (2002/96/EC) und der jeweiligen nationalen Gesetze nicht zusammen mit Ihren

Haushaltsabfällen zu entsorgen. Dieses Produkt sollte bei einer autorisierten Sammelstelle für Recycling elektrischer und elektronischer Geräte (EEE) abgegeben werden. Wegen bedenklicher Substanzen, die generell mit elektrischen und elektronischen Geräten in Verbindung stehen, könnte eine unsachgemäße Behandlung dieser Abfallart eine negative Auswirkung auf Umwelt und Gesundheit haben. Gleichzeitig gewährleistet Ihr Beitrag zur richtigen Entsorgung dieses Produkts die effektive Nutzung natürlicher Ressourcen. Für weitere Informationen zur Entsorgung Ihrer Geräte bei einer Recycling-Stelle nehmen Sie bitte Kontakt zum zuständigen städtischen Büro, Entsorgungsamt oder zu Ihrem Haushaltsabfallentsorger auf.

HAFTUNGS-AUSSCHLUSS

TECHNISCHE DATEN UND ERSCHENUNGSBILD KÖNNEN UNANGEKÜNDIGT GEÄNDERT WERDEN. IRRTÜMER BLEIBEN VORBEHALTEN. BEHRINGER, KLARK TEKNIK, MIDAS, BUGERA UND TURBOSOUND SIND TEIL DER MUSIC GROUP (MUSIC-GROUP.COM). ALLE WARENZEICHEN SIND DAS EIGENTUM IHRER JEWEILIGEN BESITZER. MUSIC GROUP ÜBERNIMMT KEINE HAFTUNG FÜR VERLUSTE, DIE PERSONEN ENTSTEHEN, DIE SICH GANZ ODER TEILWEISE AUF HIER ENTHALTENE BESCHREIBUNGEN, FOTOS ODER AUSSAGEN VERLASSEN. ABGEBILDETE FARBEN UND SPEZIFIKATIONEN KÖNNEN GERINGFÜGIG VOM PRODUKT ABWEICHEN. MUSIC GROUP PRODUKTE WERDEN NUR ÜBER AUTORISIERTE FACHHÄNDLER VERKAUFT. DIE VERTRIEBSPARTNER UND HÄNDLER SIND KEINE VERTRETER VON MUSIC GROUP UND SIND NICHT BERECHTIGT, MUSIC GROUP DURCH AUSDRÜCKLICHE ODER STILLSCHWEIGENDE HANDLUNGEN ODER REPRÄSENTANZEN ZU VERPFLICHTEN. DIESE BEDIENUNGSANLEITUNG IST URHEBERRECHTLICH GESCHÜTZT. KEIN TEIL DIESES HANDBUCHS DARF IN IRGEND EINER FORM ODER MIT IRGENDWELCHEN MITTELN ELEKTRONISCH ODER MECHANISCH, INKLUSIVE FOTOKOPIE ODER AUFNAHME, ZU IRGEND EINEM ZWECK OHNE DIE SCHRIFTLICHE ZUSTIMMUNG DER FIRMA MUSIC GROUP IP LTD. VERVIELFÄLTIGT ODER ÜBERTRAGEN WERDEN.

ALLE RECHTE VORBEHALTEN.

© 2013 MUSIC Group IP Ltd.

Trident Chambers, Wickhams Cay, P.O. Box 146, Road Town, Tortola, British Virgin Islands

BESCHRÄNKTE GARANTIE

Die geltenden Garantiebedingungen und zusätzliche Informationen bezüglich der von MUSIC Group gewährten beschränkten Garantie finden Sie online unter www.music-group.com/warranty.

PT Instruções de Segurança Importantes



Aviso!

Terminais marcados com o símbolo carregam corrente elétrica de magnitude suficiente para constituir um risco de choque elétrico. Use apenas cabos de alto-falantes de alta qualidade com plugues TS de ¼" ou plugues com trava de torção pré-instalados. Todas as outras instalações e modificações devem ser efetuadas por pessoas qualificadas.



Este símbolo, onde quer que o encontre, alerta-o para a leitura das instruções de manuseamento que acompanham o equipamento. Por favor leia o manual de instruções.



Atenção

De forma a diminuir o risco de choque elétrico, não remover a cobertura (ou a secção de trás). Não existem peças substituíveis por parte do utilizador no seu interior. Para esse efeito recorrer a um técnico qualificado.



Atenção

Para reduzir o risco de incêndios ou choques elétricos o aparelho não deve ser exposto à chuva nem à humidade. Além disso, não deve ser sujeito a salpicos, nem devem ser colocados em cima do aparelho objectos contendo líquidos, tais como jarras.



Atenção

Estas instruções de operação devem ser utilizadas, em exclusivo, por técnicos de assistência qualificados. Para evitar choques elétricos não proceda a reparações ou intervenções, que não as indicadas nas instruções de operação, salvo se possuir as qualificações necessárias. Para evitar choques elétricos não proceda a reparações ou intervenções, que não as indicadas nas instruções de operação. Só o deverá fazer se possuir as qualificações necessárias.

1. Leia estas instruções.
2. Guarde estas instruções.
3. Preste atenção a todos os avisos.
4. Siga todas as instruções.
5. Não utilize este dispositivo perto de água.
6. Limpe apenas com um pano seco.
7. Não obstrua as entradas de ventilação. Instale de acordo com as instruções do fabricante.
8. Não instale perto de quaisquer fontes de calor tais como radiadores, bocas de ar quente, fogões de sala ou outros aparelhos (incluindo amplificadores) que produzam calor.
9. Não anule o objectivo de segurança das fichas polarizadas ou do tipo de ligação à terra. Uma ficha polarizada dispõe de duas palhetas sendo uma mais larga do que a outra. Uma ficha do tipo ligação à terra dispõe

de duas palhetas e um terceiro dente de ligação à terra. A palheta larga ou o terceiro dente são fornecidos para sua segurança. Se a ficha fornecida não encaixar na sua tomada, consulte um electricista para a substituição da tomada obsoleta.

10. Proteja o cabo de alimentação de pisadelas ou apertos, especialmente nas fichas, extensões, e no local de saída da unidade. Certifique-se de que o cabo eléctrico está protegido. Verifique particularmente nas fichas, nos receptáculos e no ponto em que o cabo sai do aparelho.

11. O aparelho tem de estar sempre conectado à rede eléctrica com o condutor de protecção intacto.

12. Se utilizar uma ficha de rede principal ou uma tomada de aparelhos para desligar a unidade de funcionamento, esta deve estar sempre acessível.

13. Utilize apenas ligações/acessórios especificados pelo fabricante.



14. Utilize apenas com o carrinho, estrutura, tripé, suporte, ou mesa especificados pelo fabricante ou vendidos com o dispositivo. Quando utilizar um carrinho, tenha cuidado ao

mover o conjunto carrinho/dispositivo para evitar danos provocados pela terpidação.

15. Desligue este dispositivo durante as trovoadas ou quando não for utilizado durante longos períodos de tempo.

16. Qualquer tipo de reparação deve ser sempre efectuado por pessoal qualificado. É necessária uma reparação sempre que a unidade tiver sido de alguma forma danificada, como por exemplo: no caso do cabo de alimentação ou ficha se encontrarem danificados; na eventualidade de líquido ter sido derramado ou objectos terem caído para dentro do dispositivo; no caso da unidade ter estado exposta à chuva ou à humidade; se esta não funcionar normalmente, ou se tiver caído.



17. Correcta eliminação deste produto: este símbolo indica que o produto não deve ser eliminado juntamente com os resíduos domésticos, segundo a Directiva REEE (2002/96/CE) e a legislação nacional. Este produto deverá

ser levado para um centro de recolha licenciado para a reciclagem de resíduos de equipamentos eléctricos e electrónicos (EEE). O tratamento incorrecto deste tipo de resíduos pode ter um eventual impacto negativo no ambiente e na saúde humana devido a substâncias potencialmente perigosas que estão geralmente associadas aos EEE. Ao mesmo tempo, a sua colaboração para a eliminação correcta deste produto irá contribuir para a utilização eficiente dos recursos naturais. Para mais informação acerca dos locais onde poderá deixar o seu equipamento usado para reciclagem, é favor contactar os serviços municipais locais, a entidade de gestão de resíduos ou os serviços de recolha de resíduos domésticos.

LEGAL RENUNCIANTE

ESPECIFICAÇÕES TÉCNICAS E APARÊNCIA ESTÃO SUJEITAS A MUDANÇAS SEM AVISO PRÉVIO E NÃO HÁ GARANTIA DE PRECISÃO. BEHRINGER, KLARK TEKNIK, MIDAS, BUGERA, E TURBOSOUND FAZEM PARTE DO MUSIC GROUP (MUSIC-GROUP.COM). TODAS AS MARCAS REGISTRADAS SÃO PROPRIEDADE DOS SEUS RESPECTIVOS PROPRIETÁRIOS. MUSIC GROUP NÃO SE RESPONSABILIZA POR QUALQUER PERDA QUE POSSA TER SIDO SOFRIDA POR QUALQUER PESSOA QUE ACREDITA TANTO COMPLETA QUANTO PARCIALMENTE EM QUALQUER DESCRIÇÃO, FOTO OU AFIRMAÇÃO AQUI CONTIDA. CORES E ESPECIFICAÇÕES PODEM VARIAR UM POUCO DO PRODUTO. OS PRODUTOS DA MUSIC GROUP SÃO VENDIDOS ATRAVÉS DE DISTRIBUIDORES AUTORIZADOS APENAS. DISTRIBUIDORES E REVENDEDORES NÃO SÃO AGENTES DA MUSIC GROUP E NÃO TÊM AUTORIDADE ALGUMA PARA OBRIGAR A MUSIC GROUP A QUALQUER TAREFA OU REPRESENTAÇÃO EXPRESSA OU IMPLÍCITA. ESTE MANUAL TEM DIREITOS AUTORAIS. PARTE ALGUMA DESTA MANUAL PODE SER REPRODUZIDA OU TRANSMITIDA DE QUALQUER FORMA OU MEIO, ELETRÔNICO OU MECÂNICO, INCLUINDO FOTOCÓPIA E GRAVAÇÃO DE QUALQUER TIPO, PARA QUALQUER INTENÇÃO, SEM A PERMISSÃO ESCRITA EXPRESSA DE MUSIC GROUP IP LTD.

TODOS DIREITOS RESERVADOS.

© 2013 MUSIC Group IP Ltd.

Trident Chambers, Wickhams Cay, P.O. Box 146, Road Town, Tortola, Ilhas Virgens Britânicas

GARANTIA LIMITADA

Para obter os termos de garantia aplicáveis e condições e informações adicionais a respeito da garantia limitada do MUSIC group, favor verificar detalhes na íntegra através do website www.music-group.com/warranty.

EUROPOWER EP4000/EP2000 Hook-up

EN Step 1: Hook-Up

ES Paso 1: Conexión

FR Etape 1 : Connexions

DE Schritt 1: Verkabelung

PT Passo 1: Conexões

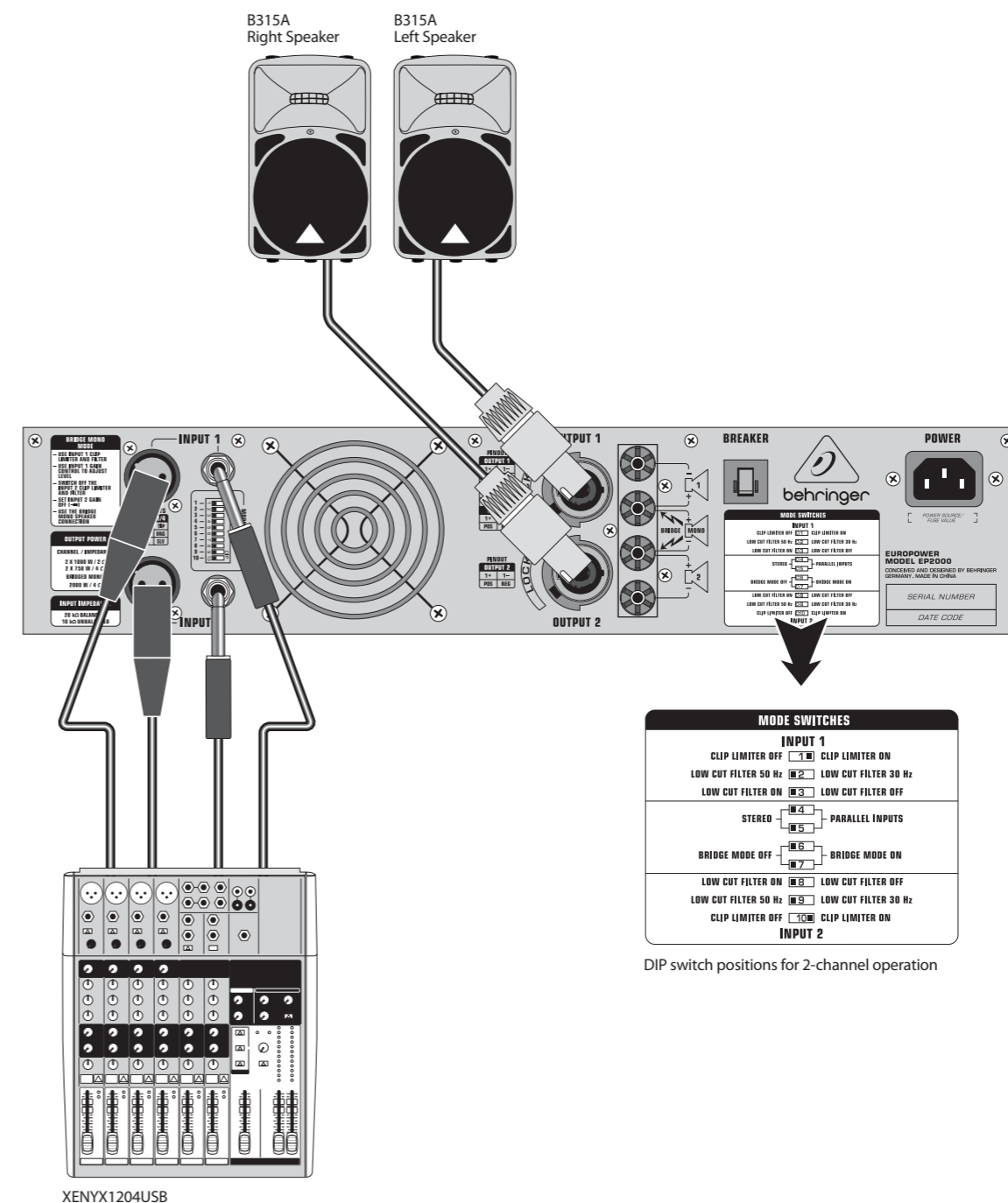

EUROPOWER EP4000/EP2000 Controls

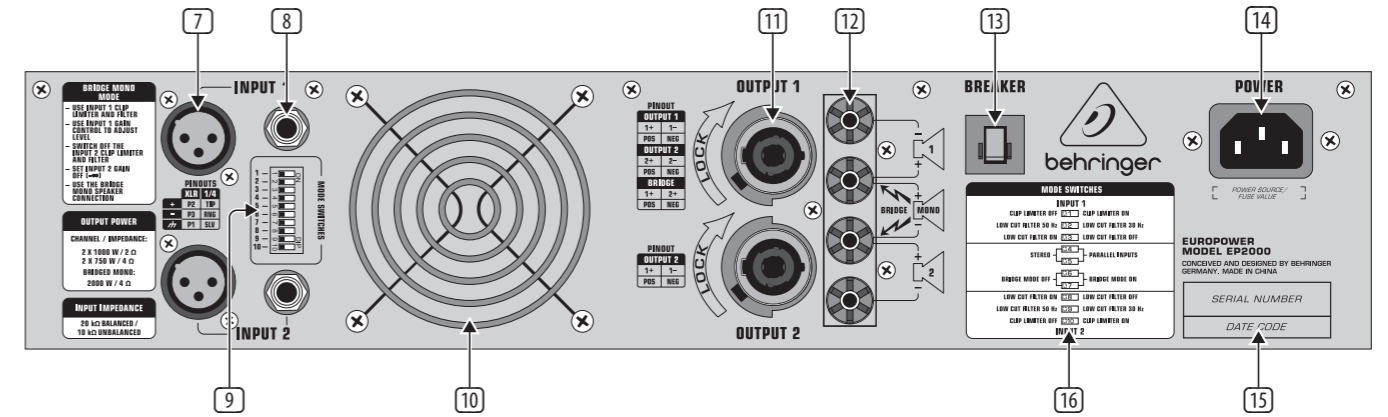
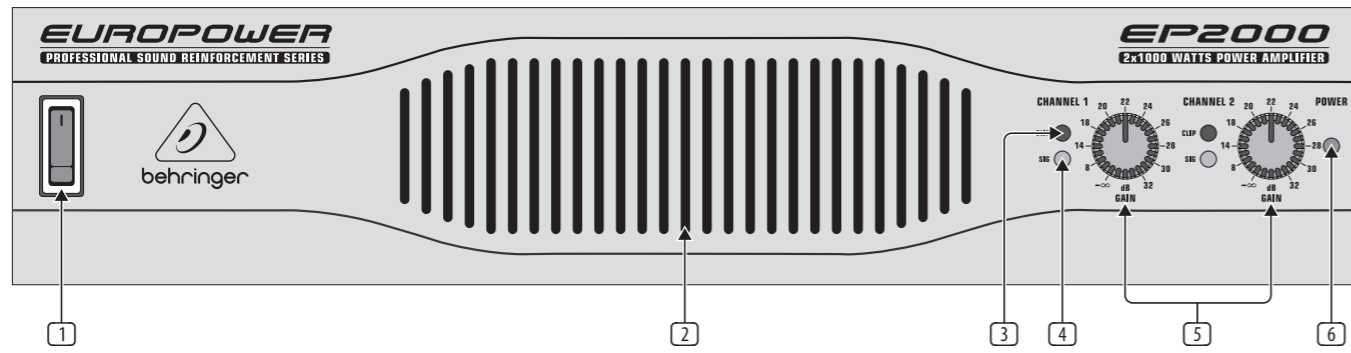

EUROPOWER EP4000/EP2000 Controls

EN Step 2: Controls

Since control elements of both the EP2000 and the EP4000 are identical, we have used the EP2000 as the model represented in the illustrations to assure simplicity.

- 1 The main switch is used to power up the amp.
- ◇ Merely switching the unit off does not mean that it is fully disconnected from the mains. When not using the unit for prolonged periods of time, please unplug the unit's power cord from the power outlet.
- 2 Ventilation openings are located at the front of the unit, so that hot air is prevented from being trapped inside the unit, thus causing faulty operation or even damage.
- 3 The CLIP LED lights up when the signal is distorted. Should distortion occur, reduce the input level, so that the CLIP LED stops lighting up.
- 4 The SIGNAL LED lights up as long as a signal is present at the input.
- 5 The Gain control (channels 1 and 2) is used for setting up the input gain.
- 6 The POWER LED lights up as soon as the unit is powered up.
- 7 These are the balanced XLR inputs (channels 1 and 2).
- 8 These are the stereo ¼" TRS inputs (channels 1 and 2). They can also be used with unbalanced plugs.
- 9 These are the MODE switches, used to alter the operating modes as well as to set the limiters and high-pass filters.
- 10 The unit's fan is located here. Fan speed adjusts automatically to assure trouble-free operation.
- ◇ To prevent faulty operation, please assure that the unit is kept at a distance from other appliances emanating heat.
- 11 These are the speaker outputs (channels 1 and 2). When running the unit in mono-bridged mode, please use the channel 1 output exclusively.
- 12 These are the output terminals (channels 1 and 2). When running in mono, please make sure to use both middle connectors to connect your loudspeaker.

- 13 BREAKER (automated fuse). After eliminating the cause of faulty operation, simply depress the BREAKER and power up the unit again. The BREAKER acts in place of common discardable fuses.

⚠ Caution

- ◇ Before engaging the BREAKER switch, you should power down the unit (POWER switch set to OFF)!
- 14 Power is supplied via an IEC connector. The matching cable is provided with the unit.
- 15 SERIAL NUMBER of your EUROPOWER.
- 16 Here you can find a detailed overview of the individual MODE SWITCHES functions (9).

When running in mono-bridged mode, the voltage of both channels is added up and fed into a single loudspeaker system. There is one input and one output signal respectively, and only the controls of channel 1 (and not of channel 2) are used.

However, should the DIP switches 4 and 5 still be in PARALLEL INPUTS position while in mono-bridged mode, the signal on the free input (input channel 2) can be forwarded to an additional amp.

- ◇ However, should the DIP switches 4 and 5 still be in PARALLEL INPUTS position while in mono-bridged mode, the signal on the free input (input channel 2) can be forwarded to an additional amp.

Examples:

- Driving a single 8-Ohm loudspeaker.
- Driving a single 4-Ohm loudspeaker.

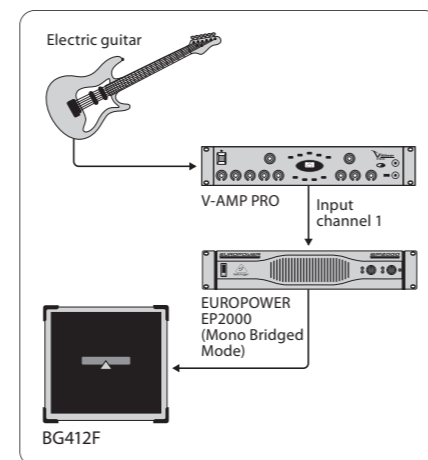

Mono-bridged mode

- ◇ When the amp is overdriven for longer periods of time, the output signal may occasionally be muted for several seconds. In certain situations, excessive overdriving may trigger off the automated fuse. To avoid overdriving the amp, please continually make sure that an appropriate volume level is applied.

⚠ Caution

- ◇ 2-Ohm loads should never be applied when in mono-bridged mode.
- ◇ When connecting a balanced input signal, please make sure to exclusively use balanced cables for passing the signal further on. Otherwise, a single unbalanced cable can turn the entire signal unbalanced.

Safety precautions for mono-bridged operation

- ◇ Running your amp in mono-bridged mode can quickly result in excessive overdriving and premature shutting down of the unit itself. In the worst-case scenario, your loudspeakers may be damaged permanently. Therefore, you should always make sure that the speakers you use can indeed handle the power load fed into them.
- ◇ A voltage of up to 100 V RMS is present between the output connectors of the EP4000. Always implement appropriate safety precautions when connecting your speakers to avoid the risk of electric shock.

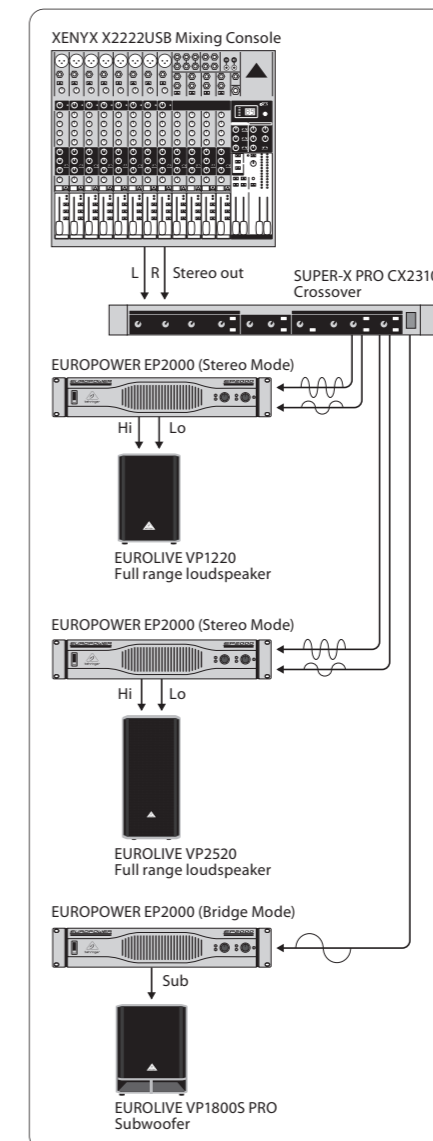

Stereo bi-amp mode with a separate subwoofer

EUROPOWER EP4000/EP2000 Controles

ES Paso 2: Controles

- Dado que los elementos de mando de ambos postamplificadores EP2000 y EP4000 no se diferencian entre sí, en las siguientes ilustraciones nos hemos limitado a la representación del EP2000, con el fin de mantener un carácter sinóptico.
- 1 Con el interruptor de alimentación pone usted el postamplificador en funcionamiento.
 - 2 Las aperturas para la salida del aire se encuentran en la parte frontal del aparato, con el fin de que el aire de ventilación caliente no llegue al interior de su rack y provoque allí averías de los aparatos o daños.
 - 3 El **LED CLIP** se ilumina cuando el nivel de la señal sobremodula el postamplificador. Si éste fuera el caso, reduzca el nivel de entrada a una altura adecuada hasta que el LED deje de estar iluminado.
 - 4 El **LED SIGNAL** se ilumina cuando se encuentra una señal en la entrada.
 - 5 Los reguladores **GAIN** (canales 1 y 2) sirven para ajustar la amplificación de la señal.
 - 6 El **LED POWER** se ilumina tan pronto como encienda el aparato.
 - 7 Estas son las entradas **XLR** balanceadas (canales 1 y 2).
 - 8 Estas son las entradas jack estéreo (canales 1 y 2). Éstas pueden, por supuesto, cubrirse de forma no balanceada.
 - 9 Estos son los interruptores de configuración **MODE SWITCHES**, mediante los cuales puede usted determinar tanto los modos de funcionamiento como los ajustes del limitador y del filtro de paso alto.
 - 10 Aquí se encuentra el ventilador del aparato. La velocidad del ventilador está regulada automáticamente y garantiza un funcionamiento sin dificultades.
- ♦ **Por favor, preste atención a que exista una distancia suficiente respecto a otros aparatos emisores de calor con el fin de evitar averías del EUROPOWER.**

- 11 Estas son las entradas (canales 1 y 2). Por favor, en el funcionamiento en modo monoaural emplee únicamente la salida del canal 1.
- 12 Estos son los terminales de salida (canales 1 y 2). Por favor, en el funcionamiento en modo monoaural, fíjese en que emplea las dos conexiones del centro para alimentar su caja de altavoces.
- 13 **BREAKER** (fusible automático). Sencillamente presionando este interruptor puede volver a ponerse en funcionamiento el fusible disparado una vez se hayan eliminado las fuentes de error. El fusible automático BREAKER sustituye los habituales cortacircuitos fusibles.
- 14 La conexión a red se realiza mediante una TOMA DE TRES ESPIGAS IEC. En el suministro se incluye un cable de red adecuado.
- 15 **NÚMERO DE SERIE** del EUROPOWER.
- 16 Aquí encontrará una visión de conjunto detallada de cada una de las funciones de los interruptores **MODE SWITCHES** (véase 9).

Atención

- ♦ **Antes de accionar el interruptor BREAKER debe usted apagar siempre el sistema (¡interruptor POWER en la posición de apagado OFF!)**

En el funcionamiento en modo monoaural, el amplificador se configura internamente de manera que la tensión de ambos canales se suma y se conduce a un único sistema de altavoces. Respectivamente hay una señal de entrada y una señal de salida, y solamente se emplean las funciones del canal 1, no las del canal 2.

♦ **Sin embargo, si ha ajustado usted los interruptores DIP 4 y 5 en la posición PARALLEL INPUTS, mientras que el funcionamiento en modo monoaural está activado, entonces en la conexión de entrada libre (entrada del canal 2) se encuentra la señal de entrada para la transferencia a un amplificador ulterior.**

En el funcionamiento en modo monoaural, el amplificador se configura internamente de manera que la tensión de ambos canales se suma y se conduce a un único sistema de altavoces. Respectivamente hay una señal de entrada y una señal de salida, y solamente se emplean las funciones del canal 1, no las del canal 2.

♦ **Sin embargo, si ha ajustado usted los interruptores DIP 4 y 5 en la posición PARALLEL INPUTS, mientras que el funcionamiento en modo monoaural está activado, entonces en la conexión de entrada libre (entrada del canal 2) se encuentra la señal de entrada para la transferencia a un amplificador ulterior.**

Ejemplos:

- Funcionamiento de un único altavoz de 8 ohmios.
- Funcionamiento de un único altavoz de 4 ohmios.

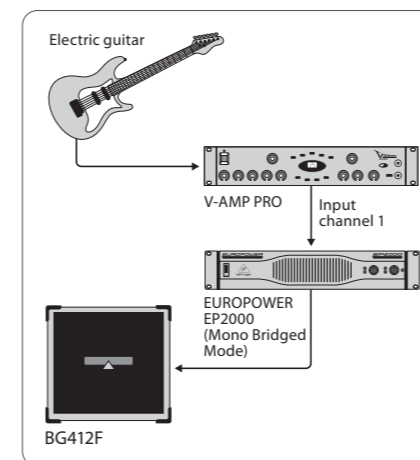

Funcionamiento en modo monoaural

- ♦ **Cuando se sobremodule el postamplificador durante un largo tiempo, puede conmutar a mudo el amplificador durante algunos segundos. En algunos casos, también puede afectar al fusible automático. Fíjese siempre en que emplea un nivel de volumen adecuado, con el fin de evitar sobremodulaciones.**

Atención

- ♦ **No pueden emplearse cargas de 2 ohmios en el funcionamiento en modo monoaural.**
- ♦ **Por favor, si aplica una señal de entrada balanceada emplee también exclusivamente cables balanceados para la transferencia, ya que un único cable no balanceado provoca que el conjunto de la señal pase a ser no balanceado.**

Medidas de precaución para el funcionamiento en modo monoaural

- ♦ **En el funcionamiento en modo monoaural pueden producirse rápidamente modulaciones excesivas y una desconexión prematura del postamplificador. En el peor de los casos conduce a daños en las cajas de los altavoces. Por lo tanto, fíjese siempre en que sus altavoces pueden procesar elevadas potencias respectivamente.**
- ♦ **Entre las conexiones de salida del EP4000 hay una tensión de salida de hasta 100 voltios RMS. Por lo tanto, tenga en cuenta imprescindiblemente todas las medidas de seguridad a la hora de conectar sus altavoces.**

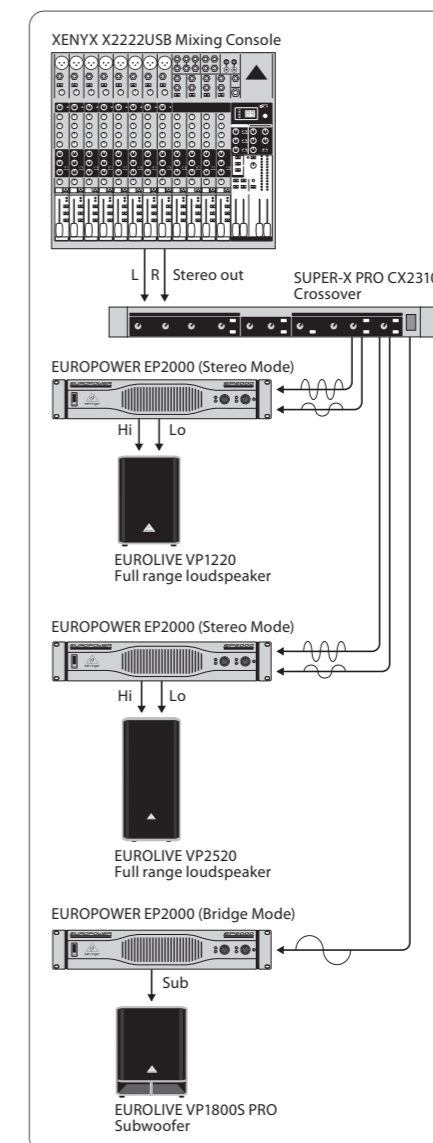

Funcionamiento de bi-amplificación estéreo con altavoz de bajos separado

EUROPOWER EP4000/EP2000 Réglages

FR Etape 2 : Réglages

Les commandes et connexions des deux amplis de puissance EP2000 et EP4000 étant identiques, nous nous sommes limités, dans les illustrations suivantes, à la présentation de l'EP2000.

- 1 Le commutateur POWER met l'ampli sous ou hors tension.
- ⚡ **N'oubliez pas que POWER ne désolidarise pas l'ampli du secteur. Nous vous recommandons donc de retirer le câble d'alimentation de la prise électrique lorsque vous n'avez pas l'intention d'utiliser l'appareil pendant un long laps de temps.**
- 2 Les ouïes de ventilation sont situées à l'avant de l'appareil pour que l'air chaud expulsé ne s'accumule pas dans votre rack et chauffe le reste de vos équipements.
- 3 La LED Clip s'allume lorsque le niveau du signal fait saturer l'ampli. Dans ce cas, réduisez progressivement le niveau d'entrée du signal jusqu'à ce que la LED Clip ne s'allume plus.
- 4 La LED SIGNAL s'allume pour indiquer la présence d'un signal en entrée.
- 5 Les potentiomètre Gain des canaux 1 et 2 servent au réglage de l'amplification du ou des signaux.
- 6 La LED POWER s'allume dès que l'ampli est sous tension.
- 7 Il s'agit des entrées symétriques sur XLR (canaux 1 et 2).
- 8 Il s'agit des entrées sur jack stéréo (canaux 1 et 2). On peut également les utiliser en asymétrique.
- 9 Voici les commutateurs MODE SWITCHES. Ils permettent de sélectionner le mode d'utilisation et de régler le limiteur ainsi que les filtres passe-haut.
- 10 Voici le ventilateur de l'ampli. Sa vitesse de rotation est réglée automatiquement afin de garantir un fonctionnement sans problème.
- ⚡ **Laissez suffisamment de place entre l'EUROPOWER et les autres sources de chaleur afin de lui éviter toute coupure engendrée par une surchauffe.**

11 Il s'agit des sorties haut-parleur sur connecteurs professionnels (canaux 1 et 2). En mode mono bridgé, utilisez uniquement la sortie du canal 1.

12 Il s'agit du bornier des sorties haut-parleur (canaux 1 et 2). En mode mono bridgé, veillez à utiliser uniquement les deux bornes centrales pour alimenter votre ou vos enceintes.

13 Le commutateur BREAKER (coupe-circuit) remplace un fusible classique. Si la protection a sauté, une simple pression sur ce commutateur permet de remettre en fonction une fois la cause du problème localisée et supprimée.

⚠ Attention

⚡ **Mettez l'EUROPOWER hors tension (commutateur POWER sur OFF) avant d'utiliser la commande BREAKER !**

14 On effectue la liaison avec la tension secteur via l'EMBASE IEC. Son cordon d'alimentation est fourni.

15 NUMERO DE SERIE de l'EUROPOWER.

16 Voici le récapitulatif des fonctions des commutateurs MODE SWITCHES (voir 9).

En mode mono bridgé, la puissance des deux canaux de l'ampli s'additionne pour alimenter une seule enceinte. Dans ce cas, on ne dispose que d'une entrée et d'une sortie et on utilise uniquement les fonctions du canal 1. Le canal 2 est hors service.

⚡ **Lorsque vous utilisez le mode mono bridgé, si vous mettez les commutateurs 4 et 5 en position « PARALLEL INPUTS », le signal de l'entrée 1 est directement conduit à l'entrée restée libre (entrée du canal 2) transformée pour l'occasion en sortie afin de pouvoir alimenter un ampli de puissance supplémentaire.**

Exemples :

- Alimentation d'une unique enceinte de 8 ohms.
- Alimentation d'une unique enceinte de 4 ohms.

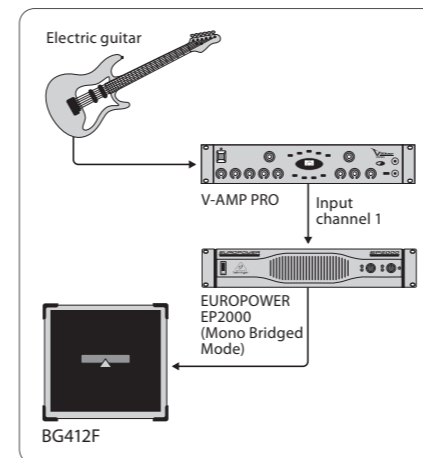

Mode mono bridgé

- ⚡ **Si l'ampli sature durablement, il est possible qu'il se mette en veille l'espace de quelques secondes. Il se peut aussi que le coupe-circuit saute. Surveillez constamment le niveau d'amplification afin d'éviter les surcharges.**

⚠ Attention

- ⚡ **N'utilisez pas de charge de 2 ohms en mode mono bridgé.**
- ⚡ **Si la source alimentant l'ampli est symétrique, utilisez exclusivement des câbles symétriques pour la conduire vers un ampli de puissance supplémentaire, un seul et unique câble asymétrique suffisant à désymétriser le signal.**

Consignes de sécurité en mode mono

- ⚡ **En mode mono bridgé, des surcharges peuvent apparaître facilement et l'ampli peut se mettre en veille très rapidement. Dans le pire des cas, les haut-parleurs peuvent s'en trouver endommagés. C'est pourquoi nous vous recommandons de toujours veiller à utiliser des enceintes supportant de telles puissances.**
- ⚡ **La tension présente aux sorties de l'EP4000 peut atteindre 100 volts RMS. C'est pourquoi nous vous recommandons d'être aussi prudent que soigneux pour le câblage de l'enceinte.**

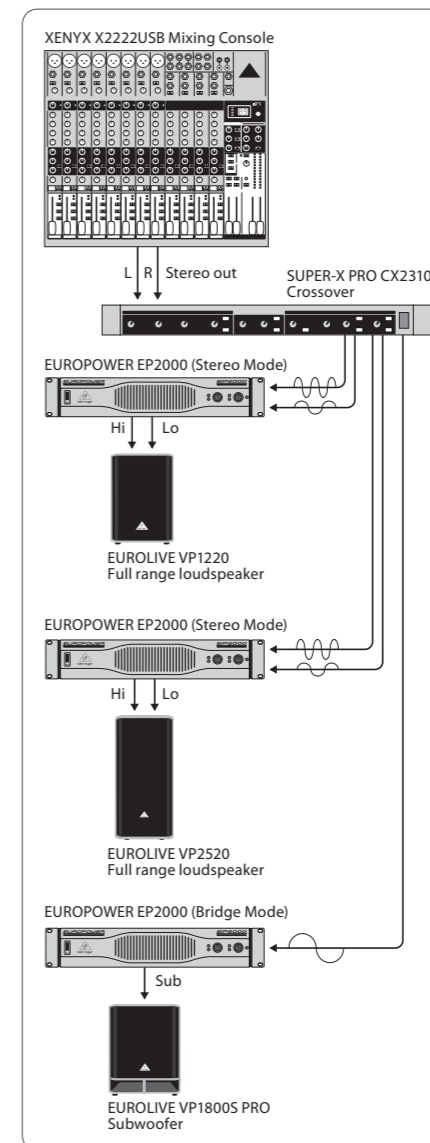

Biamplification stéréo avec subwoofer mono

EUROPOWER EP4000/EP2000 Regler

DE Schritt 2: Regler

Da sich die Bedienelemente der beiden Endstufen EP2000 und EP4000 nicht voneinander unterscheiden, haben wir uns bei den folgenden Illustrationen auf die Darstellung der EP2000 beschränkt, um eine Übersichtlichkeit zu bewahren.

- 1 Mit dem Netzschalter nehmen Sie die Endstufe in Betrieb.
- ⚡ **Der Netzschalter trennt das Gerät beim Ausschalten nicht vollständig vom Stromnetz. Ziehen Sie deshalb das Kabel aus der Steckdose, wenn Sie das Gerät längere Zeit nicht benutzen.**
- 2 Die Abluftöffnungen befinden sich an der Front des Geräts, damit die aufgeheizte Kühlluft nicht ins Innere Ihres Racks gelangt und dort Geräteausfälle oder Schäden verursacht.
- 3 Die Clip-LED leuchtet auf, wenn der Signalpegel die Endstufe übersteuert. Sollte dies der Fall sein, reduzieren Sie den Eingangspegel auf eine angemessene Höhe, bis die LED nicht mehr aufleuchtet.
- 4 Die SIGNAL-LED leuchtet, wenn am Eingang ein Signal anliegt.
- 5 Die Gain-Regler (Kanäle 1 und 2) dienen zum Einstellen der Signalverstärkung.
- 6 Die POWER-LED leuchtet, sobald Sie das Gerät einschalten.
- 7 Dies sind die symmetrischen XLR-Eingänge (Kanäle 1 und 2).
- 8 Dies sind die Stereoklinkeneingänge (Kanäle 1 und 2). Diese können natürlich unsymmetrisch belegt werden.
- 9 Dies sind die MODE SWITCHES, mit denen Sie die Betriebsarten sowie die Einstellungen der Limiter und Hochpassfilter bestimmen können.
- 10 Hier befindet sich der Lüfter des Geräts. Die Lüftergeschwindigkeit ist automatisch geregelt und gewährleistet einen reibungslosen Betrieb.
- ⚡ **Achten Sie auf genügend Abstand zu anderen, wärmeabstrahlenden Geräten, um Ausfälle der EUROPOWER zu vermeiden.**

- 11 Dies sind die Lautsprecherausgang (Kanäle 1 und 2). Im Monobridenbetrieb benutzen Sie bitte nur den Ausgang von Kanal 1.
- 12 Dies sind die Ausgangsklemmen (Kanäle 1 und 2). Achten Sie darauf, im Monobridenbetrieb die beiden mittleren Anschlüsse zu verwenden, um Ihre Lautsprecherbox zu speisen. Nähere Informationen zur Verwendung der Anschlussklemmen finden Sie in Kap. 4.1.1.
- 13 BREAKER (Sicherungsautomat). Durch einfaches Drücken auf diesen Schalter kann der ausgelöste Automat nach Beseitigung aller Fehlerquellen wieder in Betrieb genommen werden. Der BREAKER ersetzt die sonst üblichen Schmelzsicherungen.

⚠ Achtung

- ⚡ **Vor dem Betätigen des BREAKER-Schalters sollten Sie das System grundsätzlich ausschalten (POWER-Schalter auf OFF)!**

- 14 Die Netzverbindung erfolgt über eine IEC-Kaltgerätebuchse. Ein passendes Netzkabel gehört zum Lieferumfang.
- 15 Seriennummer der EUROPOWER.
- 16 Hier finden Sie eine detaillierte Übersicht der einzelnen Funktionen der MODE SWITCHES (siehe 9).

Im Monobridenbetrieb wird der Verstärker intern so umkonfiguriert, dass sich die Spannung beider Kanäle addiert und einem einzelnen Lautsprechersystem zugespielt wird. Es gibt jeweils ein Eingangs- und Ausgangssignal, und es werden nur die Funktionen von Kanal 1 – nicht von Kanal 2 – genutzt.

- ⚡ **Sollten Sie allerdings bei aktiviertem Monobridenbetrieb die DIP-Schalter 4 und 5 auf PARALLEL INPUTS gestellt haben, so liegt an dem freien Eingangsanschluss (Eingang Kanal 2) das Eingangssignal zur Weiterleitung an einen weiteren Verstärker an.**

Beispiele:

- Betrieb eines einzelnen 8 Ohm Lautsprechers.
- Betrieb eines einzelnen 4 Ohm Lautsprechers.

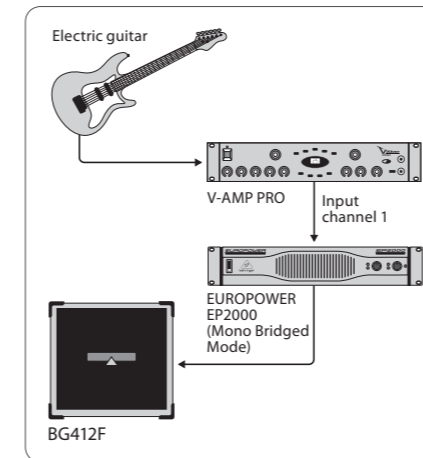

Monobridenbetrieb

- ⚡ **Wenn die Endstufe über längere Zeit übersteuert wird, kann der Verstärker für einige Sekunden stummfallen. In manchen Fällen kann auch der Sicherungsautomat ansprechen. Achten Sie stets auf einen angemessenen Lautstärkepegel, um Übersteuerungen zu vermeiden.**

⚠ Achtung

- ⚡ **2 Ohm Lasten dürfen im Monobridenbetrieb nicht verwendet werden.**
- ⚡ **Wenn Sie ein symmetrisches Eingangssignal anlegen, verwenden Sie bitte auch ausschließlich symmetrische Kabel zur Weiterverbindung, da auch nur ein einziges unsymmetrisch beschaltetes Kabel das Gesamtsignal unsymmetrisch werden lässt.**

Vorsichtsmaßnahmen für den Monobridenbetrieb

- ⚡ **Im Monobridenbetrieb kann es schnell zu übermäßiger Aussteuerung und vorzeitigem Abschalten der Endstufe kommen. Im schlimmsten Falle führt es zu Beschädigungen an den Lautsprecherboxen. Achten Sie deshalb immer darauf, dass Ihre Lautsprecher entsprechend hohe Leistungen verarbeiten können.**
- ⚡ **Zwischen den Ausgangsanschlüssen der EP4000 liegt eine Ausgangsspannung von bis zu 100 Volt RMS. Beachten Sie daher unbedingt alle Sicherheitsmaßnahmen beim Anschluss Ihrer Lautsprecher.**

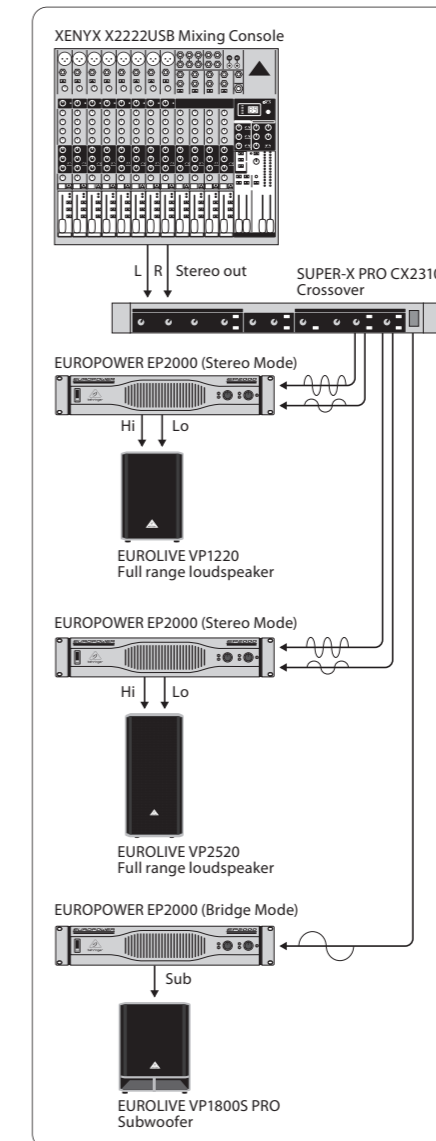

Stereo Bi-Amp-Betrieb mit separatem Subwoofer

EUROPOWER EP4000/EP2000 Controles

PT Passo 2: Controles

Visto que os elementos de comando dos dois estágios finais EP2000 e EP4000 não se distinguem um do outro, limitamo-nos nas ilustrações seguintes à apresentação de EP2000, de forma a preservar um determinado grau de clareza.

- 1 Com o interruptor de rede coloca o estágio final em funcionamento.
- ♦ Ao desligar o aparelho com o interruptor POWER este não fica completamente separado da corrente eléctrica. Por isso, retire sempre o cabo de corrente da tomada quando não utilizar o aparelho por um período de tempo mais longo.
- 2 As aberturas de saída do ar encontram-se na parte frontal do aparelho, para que o ar de refrigeração aquecido não entre para o interior do seu suporte, provocando aí falhas do aparelho ou danos.
- 3 O LED Clip acende-se quando o nível do sinal sobremodular o estágio final. Se for esse o caso, reduza o nível de entrada para um valor adequado até o LED não acender mais.
- 4 O LED SIGNAL acende-se, se na entrada se encontrar um sinal.
- 5 O regulador Gain (canais 1 e 2) é utilizado para ajustar a amplificação do sinal.
- 6 O LED POWER acende-se quando ligar o aparelho.
- 7 Estas são as entradas simétricas XLR (canais 1 e 2).
- 8 Estas são as entradas jack mono (canais 1 e 2), que também podem ser ocupadas de forma assimétrica.
- 9 Estes são os interruptores MODE, com os quais pode determinar os modos de funcionamento assim como os ajustes dos limitadores e filtros passa-altos.
- 10 Aqui encontra-se o ventilador do aparelho. A velocidade do ventilador é automaticamente ajustada, assegurando assim um funcionamento sem quaisquer problemas.
- ♦ Mantenha uma distância suficiente em relação a outros aparelhos, emissores de calor, de forma a evitar a ocorrência de falhas do EUROPOWER.

- 11 Estas são as saídas (canais 1 e 2). No modo de operação em ponte mono utilize apenas a saída do canal 1.
- 12 Estes são os terminais de saída (canais 1 e 2). Lembre-se que no modo de operação em ponte mono devem ser utilizadas as duas ligações centrais para alimentar o seu altifalante.
- 13 BREAKER (disjuntor automático). Depois de premir este interruptor, é possível colocar novamente em funcionamento o dispositivo accionado após a eliminação de todas as fontes de erros. O BREAKER substitui os fusíveis tradicionais.

Atenção

♦ **Atenção: Antes de accionar o interruptor BREAKER, deverá desligar sempre o sistema (interruptor POWER na posição OFF)!**

- 14 A ligação à rede é realizada através de uma tomada para aparelhos frios IEC. Um cabo de rede adequado faz parte do equipamento fornecido.

- 15 Número de série do EUROPOWER.

- 16 Poderá encontrar aqui um quadro geral detalhado das várias funções dos MODE SWITCHES (ver 9).

No modo de operação em ponte mono o amplificador é configurado internamente de forma que a tensão dos dois canais é somada e canalizada a cada sistema de altifalante individual. Existe um sinal de entrada e um sinal de saída respectivamente, e apenas são utilizadas as funções do canal 1 – não do canal 2.

- ♦ No entanto, se no modo de operação em ponte mono activo tiver colocado os interruptores DIP 4 e 5 na posição PARALLEL INPUTS, na ligação de entrada livre (entrada canal 2) encontra-se o sinal de entrada para a transferência para um outro amplificador.

Exemplos:

- Operação de um altifalante de 8 Ohm individual.
- Operação de um altifalante de 4 Ohm individual.

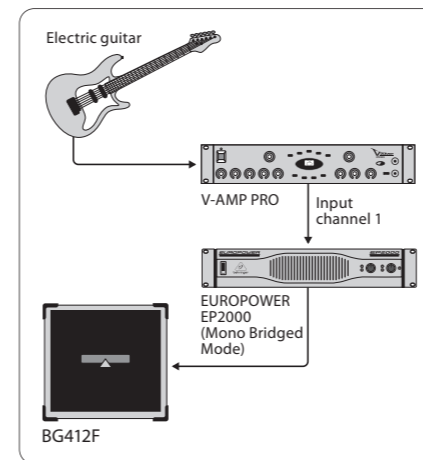

Modo de operação em ponte mono

- ♦ Se o estágio final for sobremodulado durante um período mais longo, o amplificador poderá suprimir durante alguns segundos o som. Em alguns casos poderá também ser accionado o disjuntor auto-mático. Assegure sempre um nível de volume de som adequado de forma a evitar sobremodulações.

Atenção

- ♦ No modo de operação em ponte mono não podem ser utilizadas cargas de 2 Ohm.
- ♦ Se introduzir um sinal de entrada simétrico utilize exclusivamente cabos simétricos para a transferência visto que apenas um único cabo assimétrico poderá tornar o sinal global assimétrico.

Medidas de precaução para o modo de operação em ponte mono

- ♦ No modo de operação em ponte mono poderá ocorrer rapidamente uma sobremodulação excessiva e, por conseguinte, a desactivação prematura do estágio final. Na pior das hipóteses poderão surgir danos nos altifalantes. Por isso, deve prestar sempre atenção, se os seus altifalantes conseguem processar potências elevadas.
- ♦ Entre as ligações de saída do EP4000 existe uma tensão de saída que pode ir até aos 100 Volt RMS. Por conseguinte, quando da ligação dos seus altifalantes respeite todas as medidas de segurança.

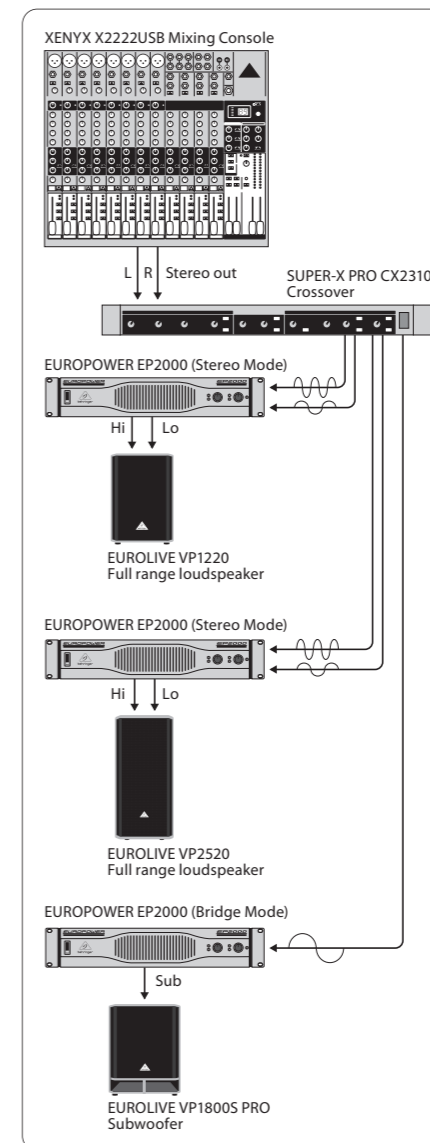

Modo de Bi-Amp estéreo com Subwoofer separado

EUROPOWER EP4000/EP2000 Getting started

EN Step 3: Getting started

Inputs

Each channel features balanced XLR and ¼" TRS stereo jack inputs, with input impedances of 20 kΩ (balanced) and 10 kΩ (unbalanced). In general, balanced signals cause less noise than unbalanced signals.

For balanced input signals, use the XLR and ¼" TRS stereo inputs. For unbalanced input signals, use the unused pin of the XLR connector with grounding. No alteration is necessary on mono jack connectors.

Outputs

Your EUROPOWER offers several output connection possibilities: two professional speaker connectors and two pairs of touch-safe binding posts. The professional speaker connectors were especially developed for driving high-power speakers. They snap in securely, prevent electric shock and assure correct polarity. The upper connector drives either one or both channels, and is therefore well-suited for mono-bridged operation (1+/2+). The lower connector carries the signals from channel 2 only.

Using the binding posts

To connect the loudspeakers to the amplifier's binding posts, please do the following:

1. Switch off the amp and disconnect it from the mains (unplug mains connector).
2. Remove the protective plastic covers shielding the binding posts by loosening the two screws on the right-hand side of the connections and lift the plastic cover upwards.
3. Attach the terminal of your loudspeaker cable to the corresponding binding post.
4. Place the protective plastic covers into its original upright position on each binding post and replace the two screws.

ES Paso 3: Puesta en marcha

Entradas

Cada canal dispone de entradas XLR y jack estéreo de 6,3-mm cuya impedancia de entrada supone balanceada 20 kΩ y no balanceada 10 kΩ. Las señales balanceadas originan menos problemas de zumbidos que las no balanceadas.

Para las señales de entrada balanceadas emplee las entradas XLR y jack estéreo de 6,3-mm. Para las señales de entrada no balanceadas emplee el alfiler no utilizado del enchufe XLR con tierra. En el caso de enchufes jack mono no es necesaria modificación alguna.

Salidas

El EUROPOWER le ofrece varias conexiones de salida: dos conector de altavoz profesional y dos pares de bornes roscados a prueba de contacto. El conector de altavoz profesional ha sido especialmente desarrollada para la alimentación de altavoces de elevada potencia. Éste se engatilla, evita descargas eléctricas y procura la polaridad correcta. La toma superior conduce, según se desee, uno o los dos canales, y de este modo es adecuada en la misma medida para el funcionamiento en modo monoaural (1+/2+). La toma inferior conduce solamente las señales del canal 2.

Utilización de los terminales de altavoz

Si Ud. quiere conectar los cables de altavoz a los terminales del amplificador por favor siga las instrucciones:

1. Apague el amplificador y desconéctelo del red (desenchufe el cable de la red).
2. Quite las tapas de plástico situadas encima de los terminales destornillando los dos tornillos situados al lado derecho de las conexiones y levante las tapas.
3. Conecte los cables de los altavoces a los terminales correspondientes.
4. Vuelva a poner las tapas de plástico en su posición original y apriete los dos tornillos.

EUROPOWER EP4000/EP2000 Getting started

FR Etape 3 : Mise en oeuvre

Entrées

Chaque canal possède une entrée sur XLR et jack symétriques dont l'impédance est de 20 kΩ (symétrique) et de 10 kΩ (asymétrique). Les signaux asymétriques sont plus sujets aux bruits résiduels que les signaux symétriques.

Pour transporter des signaux symétriques, utilisez des connecteurs XLR ou jack stéréo. Pour transporter des signaux asymétriques, utilisez des XLR dont vous aurez reliée la broche restée libre à la masse ou des jacks mono.

Sorties

L'EUROPOWER offre plusieurs connecteurs de sortie: deux connecteurs professionnel et deux paires de bornes. Le connecteur Speakon a été conçu spécialement pour l'alimentation d'enceintes de sonorisation. Il est verrouillable, empêche tout choc électrique et assure une polarité correcte. L'embase du haut délivre le signal d'un ou des deux canaux et est donc parfaitement adapté au mode mono bridgé (1+/2+). L'embase du bas ne délivre que le signal du canal 2.

Utilisation du bornier

Si vous souhaitez raccorder vos câbles d'enceinte à l'ampli grâce à son bornier, veuillez procéder comme suit :

1. Eteignez l'ampli et désolidarisez-le de la tension secteur (débranchez sa prise secteur).
2. Retirez la plaque aveugle en plastique couvrant le bornier en retirant les deux vis situées sur sa partie droite et en la soulevant vers le haut.
3. Raccordez une extrémité de vos câbles d'enceinte aux bornes correspondantes du bornier.
4. Repositionnez la plaque aveugle en plastique à la perpendiculaire du bornier et fixez-la à l'aide des deux vis que vous aviez retirées à la seconde étape.

DE Schritt 3: Erste Schritte

Eingänge

Jeder Kanal verfügt über symmetrische XLR- und 6,3-mm Stereoklinkeneingänge, deren Eingangsimpedanz symmetrisch 20 kΩ und unsymmetrisch 10 kΩ beträgt. Symmetrische Signale verursachen weniger Brummprobleme als unsymmetrische.

Für symmetrische Eingangssignale verwenden Sie die XLR- und 6,3-mm Stereoklinkeneingänge. Für unsymmetrische Eingangssignale verbinden Sie den ungenutzten Pin des XLR-Steckers mit Masse. Bei Monoklinkensteckern ist keine Änderung nötig.

Ausgänge

Die EUROPOWER bietet Ihnen mehrere Ausgangsanschlüsse: zwei professionelle Lautsprecheranschlüsse und zwei Paar berührungssichere Schraubklemmen. Der Anschluss wurde speziell für die Speisung von Hochleistungslautsprechern entwickelt. Er rastet ein, verhindert elektrischen Schlag und sorgt für die richtige Polarität. Die obere Buchse führt wahlweise einen oder beide Kanäle und eignet sich somit gleichermaßen für den Monobridgenbetrieb (1+/2+). Die untere Buchse führt nur die Signale von Kanal 2.

Verwendung der Anschlussklemmen

Wenn Sie Ihre Lautsprecherkabel mit den Anschlussklemmen der Endstufe verbinden wollen, gehen Sie bitte wie folgt vor:

1. Schalten Sie das Gerät aus und trennen Sie es vom Netz (Netzstecker ziehen).
2. Entfernen Sie die Kunststoffblende über den Anschlussklemmen, indem Sie die zwei Schrauben rechts von den Anschlüssen lösen und die Blende gerade nach oben abheben.
3. Befestigen Sie nun die Enden bzw. Klemmschuhe Ihrer Lautsprecherkabel mit den entsprechenden Anschlussklemmen.
4. Setzen Sie nun die Kunststoffblende wieder senkrecht auf die Anschlussklemmen und befestigen Sie diese mit den zuvor gelösten Schrauben.

EUROPOWER EP4000/EP2000 Getting started

PT Passo 3: Primeiros Passos

Entradas

Cada canal possui entradas simétricas XLR e entradas para fi chas jack estereofónicas de 6,3-mm, cuja impedância de entrada simétrica é de 20 kΩ e assimétrica é 10 kΩ. Os sinais simétricos causam menos problemas de zumbidos do que os sinais assimétricos.

Para os sinais de entrada simétricos deve utilizar as entradas XLR e as entradas para fi chas jack estereofónicas de 6,3-mm. Para os sinais de entrada assimétricos ligue o pino livre da fi cha XLR à massa. No caso de fi chas jack mono não é necessário proceder a qualquer alteração.

Saídas

O EUROPOWER dispõe de várias ligações de saída: duas tomadas e dois pares de bornes de rosca protegidos. A conexão profissional foi concebida especialmente para a alimentação de altifalantes de alta potência. Esta ligação é engatada, evita o choque eléctrico e assegura uma polaridade correcta. A tomada superior pode conduzir opcionalmente um ou os dois canais, adequando-se assim igualmente ao modo de operação em ponte mono (1+/2+). A tomada inferior conduz apenas sinais do canal 2.

Utilização de terminais de ligação

Para ligar os cabos dos altifalantes com os terminais de ligação do estágio final, deve proceder da seguinte forma:

1. Desligue o aparelho e separe-o da ligação à rede (retirar a fi cha da tomada).
2. Remova a protecção de plástico sobre os terminais de ligação. Para isso desaparafuse os dois parafusos que se encontram no lado direito das ligações e levante a protecção em linha recta para cima.
3. Fixe as extremidades ou, eventualmente, os terminais dos seus cabos de altifalantes à ligação.
4. Volte a colocar a protecção de plástico, na perpendicular, sobre os terminais de ligação e fixe-a com os mesmos parafusos.

EN Specifications

Output Power

RMS @ 1% THD (Sine Wave), Both Channels Driven	
EP4000	
8 Ω per channel	550 W
4 Ω per channel	950 W
2 Ω per channel	1250 W
EP2000	
8 Ω per channel	350 W
4 Ω per channel	500 W
2 Ω per channel	650 W

RMS @ 1% THD (Sine Wave), Bridged Mode	
EP4000	
8 Ω	1750 W
4 Ω	2400 W
EP2000	
8 Ω	1000 W
4 Ω	1300 W

Peak Power, Both Channels Driven	
EP4000	
8 Ω per channel	750 W
4 Ω per channel	1400 W
2 Ω per channel	2000 W
EP2000	
8 Ω per channel	400 W
4 Ω per channel	750 W
2 Ω per channel	1000 W

Peak Power, Bridged Mode	
EP4000	
8 Ω	2800 W
4 Ω	4000 W
EP2000	
8 Ω	1500 W
4 Ω	2000 W

Distortion	
EP4000	< 0.02%
EP2000	< 0.01%

Frequency Response	
at 10 dB below rated output power	20 Hz - 20 kHz, +0/-1dB
at -3 dB points	5 Hz - 50 kHz

Damping Factor	
EP4000/EP2000	> 300 @ 8 Ω

Noise	
unweighted, 20 Hz to 20 kHz	-100 dB

Voltage Gain	
EP4000	50x (34 dB)
EP2000	40x (32 dB)

Input Sensitivity	
V RMS (@ 8 Ω)	EP4000 1.23 V (+4.0 dBu) EP2000 1.15 V (+3.4 dBu)

Input Impedance	
EP4000/EP2000	10 k Ω unbalanced, 20 k Ω balanced

Controls

Front	Power switch, gain control (channels 1 and 2)
Rear	DIP switches (10x)

Indicators	
POWER	green LED
CLIP	red LED, 1 per channel
SIGNAL	yellow LED, 1 per channel

Connectors	
Inputs	Balanced XLR and 1/4" TRS connectors
Outputs	Touch-Proof binding posts and professional speaker connectors

Cooling	
EP4000/EP2000	Continuously variable speed fan, back-to-front air flow

Amplifier Protection	
EP4000/EP2000	Full short circuit, open circuit, thermal and HF protection Stable into reactive or mismatched loads

Load Protection	
EP4000/EP2000	Turn-on/off muting, AC coupling

Output Circuit Type	
EP4000	Class H complementary linear output
EP2000	Class AB complementary linear output

Power Supply	
Mains Voltage/Breaker	
100 - 120 V~, 50/60 Hz	15 A
220 - 230 V~, 50/60 Hz	8 A

Power Consumption	
EP4000	max. 2600W
EP2000	max. 1700 W
Mains connector	Standard IEC receptacle

Dimensions/Weight	
Dimensions (H x W x D)	
EP4000/EP2000	approx. 3.5 x 19 x 15.9" approx. 90 x 483 x 405 mm

Weight	
EP4000	approx. 38.3 lbs / 17.4 kg
EP2000	approx. 34.6 lbs / 15.7 kg

ES Especificaciones técnicas

Potencia de Salida

RMS @ 1% THD (Onda Sinusoidal), Ambos Canales con Señal	
EP4000	
8 Ω pro canal	550 W
4 Ω pro canal	950 W
2 Ω pro canal	1250 W
EP2000	
8 Ω pro canal	350 W
4 Ω pro canal	500 W
2 Ω pro canal	650 W

RMS @ 1% THD (Onda Sinusoidal), Modo de Puente Mono	
EP4000	
8 Ω	1750 W
4 Ω	2400 W
EP2000	
8 Ω	1000 W
4 Ω	1300 W

Pico de Potencia, Ambos Canales con Señal	
EP4000	
8 Ω pro canal	750 W
4 Ω pro canal	1400 W
2 Ω pro canal	2000 W
EP2000	
8 Ω pro canal	400 W
4 Ω pro canal	750 W
2 Ω pro canal	1000 W

Pico de Potencia, Modo de Puente Mono	
EP4000	
8 Ω	2800 W
4 Ω	4000 W
EP2000	
8 Ω	1500 W
4 Ω	2000 W

Distorsión	
EP4000	< 0.02%
EP2000	< 0.01%

Respuesta en Frecuencia	
10 dB por debajo de la potencia de diseño	20 Hz - 20 kHz, +0/-1dB
en puntos de -3 dB	5 Hz - 50 kHz

Coeficiente de Amortiguamiento	
EP4000/EP2000	> 300 @ 8 Ω

Ruido	
no ponderado, 20 Hz - 20 kHz	-100 dB

Amplificación	
EP4000	50 veces (34 dB)
EP2000	40 veces (32 dB)

Sensibilidad de Entrada	
V RMS (@ 8 Ω)	EP4000 1,23 V (+4,0 dBu) EP2000 1,15 V (+3,4 dBu)

Impedancia de Entrada	
EP4000/EP2000	10 k Ω (no balanceada), 20 k Ω (balanceada)

Controles

Parte frontal	Interruptor de encendido, Controles de Ganancia (Canales 1 y 2)
Parte posterior	Conmutador DIP (10 veces)

Indicadores LED	
POWER	LED verde
CLIP	LED rojo, 1 por canal
SEÑAL	LED amarillo, 1 por canal

Conexiones	
Entradas	tomas balanceadas XLR y jack estéreo de 6,3-mm
Salidas	bornes roscados "touch proof" y conectores (compatible con SPEAKON)

Refrigeración por Ventilador	
EP4000/EP2000	Regulador de la velocidad dependiente de la temperatura, circulación de aire de la parte posterior a la frontal ("back-to-front")

Circuitos de Protección	
EP4000/EP2000	contra: cortocircuito, salida abierta, sobrecarga térmica y alta frecuencia funcionamiento estable ante cargas complejas y desequilibradas

Protección de Altavoces	
EP4000/EP2000	Encendido / apagado silencioso, acoplamiento en alterna

Output Circuit Type	
EP4000/EP2000	Clase AB, salida lineal complementaria Clase H, salida lineal complementaria

Alimentación	
Tensión de Red/Fusible (Automático)	
100 - 120 V~, 50/60 Hz	15 A
220 - 230 V~, 50/60 Hz	8 A

Consumo de Potencia	
EP4000	2600 W
EP2000	1700 W
Conexión a red	Conector IEC estándar

Dimensiones / Peso	
Dimensiones (alt. x anch. x prof.)	
EP4000/EP2000	aprox. 90 x 483 x 405 mm

Weight	
EP4000	aprox. 17,4 kg
EP2000	aprox. 15,7 kg

Caractéristiques techniques

Puissance de Sortie

Efficace Avec une DHT de 1% (Sinus), les Deux Canaux en Utilisation

EP4000	
8 Ω par canal	550 W
4 Ω par canal	950 W
2 Ω par canal	1250 W

EP2000	
8 Ω par canal	350 W
4 Ω par canal	500 W
2 Ω par canal	650 W

Efficace Avec une DHT de 1% (Sinus), en Mode Bridge

EP4000	
8 Ω	1750 W
4 Ω	2400 W

EP2000	
8 Ω	1000 W
4 Ω	1300 W

Puissance Crête, les Deux Canaux en Utilisation

EP4000	
8 Ω par canal	750 W
4 Ω par canal	1400 W
2 Ω par canal	2000 W

EP2000	
8 Ω par canal	400 W
4 Ω par canal	750 W
2 Ω par canal	1000 W

Puissance Crête, en Mode Bridge

EP4000	
8 Ω	2800 W
4 Ω	4000 W

EP2000	
8 Ω	1500 W
4 Ω	2000 W

Distorsion D'intermodulation

EP4000	< 0.02%
EP2000	< 0.01%

Bande Passante

à 10 dB sous niveau optimal	de 20 Hz à 20 kHz, +0/-1 dB
aux points -3 dB	de 5 Hz à 50 kHz

Atténuation

EP4000/EP2000	> 300 @ 8 Ω
---------------	-------------

Bruit

non pondéré, de 20 Hz à 20 kHz	-100 dB
--------------------------------	---------

Amplification

EP4000	50x (34 dB)
EP2000	40x (32 dB)

Sensibilité D'entree

V RMS (@ 8 Ω)	EP4000 1,23 V (+0,4 dBu) EP2000 1,15 V (+3,4 dBu)
---------------	--

Impédance D'entree

EP4000/EP2000	10 kΩ (asymétrique), 20 kΩ (symétrique)
---------------	--

Potentiometres/Commutateurs

Face avant	Commutateur Power, potentiomètres Gain (canaux 1 et 2)
Panneau arrière	Commutateurs DIP (10x)

Affichage par LED

POWER	LED verte
CLIP	LED rouge sur chaque canal
SIGNAL	LED jaune sur chaque canal

Connexions

Entrées	XLR symétriques et jacks 6,3-mm stéréo
Sorties	Bornes « Touch-Proof » et embases compatibles NEUTRIK SPEAKON

Ventilation

EP4000/EP2000	Réglage vitesse selon température, canal d'air « Back-to-Front »
---------------	---

Circuits de Protection

EP4000/EP2000	Contre: court-circuit, sortie ouverte, surcharges thermiques et HF Utilisation stable avec des charges complexes
---------------	---

Protection des Haut-Parleurs

EP4000/EP2000	Circuit Mute On/Off, protection contre les tensions continues
---------------	--

Type de Circuit

EP4000	Circuit « Push/Pull » de classe H
EP2000	Circuit « Push/Pull » de classe AB

Alimentation Electrique

Tension Secteur/Porte-Fusible

100 - 120 V~, 50/60 Hz	15 A
220 - 230 V~, 50/60 Hz	8 A

Consommation Électrique

EP4000	max. 2600 W
EP2000	max. 1700 W
Connexion au secteur	Embase IEC standard

Dimensions/Poids

Dimensions (H x L x P)

EP4000/EP2000	approx. 90 x 483 x 405 mm
---------------	---------------------------

Poids

EP4000	approx. 17,4 kg
EP2000	approx. 15,7 kg

Technische Daten

Ausgangsleistung

RMS @ 1% Klirrfaktor (Sinuswelle), Beide Kanäle Betrieben

EP4000	
8 Ω pro Kanal	550 W
4 Ω pro Kanal	950 W
2 Ω pro Kanal	1250 W

EP2000	
8 Ω pro Kanal	350 W
4 Ω pro Kanal	500 W
2 Ω pro Kanal	650 W

RMS @ 1% Klirrfaktor (Sinuswelle), Gebrückter Modus

EP4000	
8 Ω	1750 W
4 Ω	2400 W

EP2000	
8 Ω	1000 W
4 Ω	1300 W

Spitzenleistung, Beide Kanäle Betrieben

EP4000	
8 Ω pro Kanal	750 W
4 Ω pro Kanal	1400 W
2 Ω pro Kanal	2000 W

EP2000	
8 Ω pro Kanal	400 W
4 Ω pro Kanal	750 W
2 Ω pro Kanal	1000 W

Spitzenleistung, Gebrückter Modus

EP4000	
8 Ω	2800 W
4 Ω	4000 W

EP2000	
8 Ω	1500 W
4 Ω	2000 W

Klirrfaktor

EP4000	< 0.02%
EP2000	< 0.01%

Frequenzgang

bei 10 dB unter Optimalaussteuerung	20 Hz - 20 kHz, +0/-1dB
bei -3 dB	5 Hz - 50 kHz

Dämpfungsfaktor

EP4000/EP2000	> 300 @ 8 Ω
---------------	-------------

Rauschen

ungewichtet, 20 Hz - 20 kHz	-100 dB
-----------------------------	---------

Verstärkung

EP4000	50x (34 dB)
EP2000	40x (32 dB)

Eingangsempfindlichkeit

V RMS (@ 8 Ω)	EP4000 1,23 V (+4,0 dBu) EP2000 1,15 V (+3,4 dBu)
---------------	--

Eingangsimpedanz

EP4000/EP2000	10 kΩ (unsymmetrisch), 20 kΩ (symmetrisch)
---------------	---

Funktionsregler/-Schalter

Frontseite	Power-Schalter, Gain-Regler (Kanäle 1 und 2)
Rückseite	DIP-Schalter (10x)

LED-Anzeigen

POWER	grüne LED
CLIP	rote LED, 1 pro Kanal
SIGNAL	gelbe LED, 1 pro Kanal

Anschlüsse

Eingänge	symmetrische XLR- und 6,3-mm-Stereoklinkenbuchsen
Ausgänge	Touch-Proof™-Schraubklemmen und SPEAKON-kompatible Anschlüsse

Lüfterkühlung

EP4000/EP2000	temperaturabhängige Drehzahlregelung, „back-to-front“- Luftzirkulation
---------------	--

Schutzschaltungen

EP4000/EP2000	gegen Kurzschluss, offenen Ausgang, therm. Überlastung und HF zusätzlich stabiler Betrieb an komplexen Lasten
---------------	---

Lautsprecherschutz

EP4000/EP2000	Turn On/Off Mute-Schaltung, Gleichspannungsschutz
---------------	--

Schaltungstyp

EP4000/EP2000	Class H in Gegentaktschaltung Class AB in Gegentaktschaltung
---------------	---

Stromversorgung

Netzspannung/Sicherungsschalter (Rückstellbar)

100 - 120 V~, 50/60 Hz	15 A
220 - 230 V~, 50/60 Hz	8 A

Leistungsaufnahme

EP4000	2600 W
EP2000	1700 W
Netzanschluss	Standard-Kaltgeräteanschluss

Abmessungen/Gewicht

Abmessungen (H x B x T)

EP4000/EP2000	ca. 90 x 483 x 405 mm
---------------	-----------------------

Gewicht

EP4000	ca. 17,4 kg
EP2000	ca. 15,7 kg

Dados técnicos

Potência de Saída	
RMS @ 1% THD (Onda Sino), Ambos Canais Dirigidos	
EP4000	
8 Ω per channel	550 W
4 Ω per channel	950 W
2 Ω per channel	1250 W
EP2000	
8 Ω per channel	350 W
4 Ω per channel	500 W
2 Ω per channel	650 W
RMW @ 1% THD (Onda Sino), Modo Ponte	
EP4000	
8 Ω	1750 W
4 Ω	2400 W
EP2000	
8 Ω	1000 W
4 Ω	1300 W
Potência Máxima, Ambos Canais Dirigidos	
EP4000	
8 Ω per channel	750 W
4 Ω per channel	1400 W
2 Ω per channel	2000 W
EP2000	
8 Ω per channel	400 W
4 Ω per channel	750 W
2 Ω per channel	1000 W
Potência Máxima, Modo Ponte	
EP4000	
8 Ω	2800 W
4 Ω	4000 W
EP2000	
8 Ω	1500 W
4 Ω	2000 W
Factor de Distorsão	
EP4000	
	< 0.02%
EP2000	
	< 0.01%
Resposta de Frequência	
a 10 dB com modulação ideal	20 Hz - 20 kHz, +0/-1dB
em pontos de -3 dB	5 Hz - 50 kHz
Coeficiente de Amortecimento	
EP4000/EP2000	> 300 @ 8 Ω
Ruído	
não ponderado, 20 Hz - 20 kHz	-100 dB
Amplificação	
EP4000	50x (34 dB)
EP2000	40x (32 dB)
Sensibilidade de Entrada	
V RMS (@ 8 Ω)	EP4000 1,23 V (+4,0 dBu) EP2000 1,15 V (+3,4 dBu)
Impedância de Entrada	
EP4000/EP2000	10 kΩ (assimétrico), 20 kΩ (simétrico)

Reguladores / Interruptores de Função	
Fronte	Interruptor Power, Regulador Gain (canais 1 e 2)
Parte de trás	Interruptor DIP (10x)
Indicadores LED	
POWER	LED verde
CLIP	LED vermelho, 1 por canal
SINAL	LED amarelo, 1 por canal
Ligações	
Entradas	Tomada XLR e jack de 6,3-mm stereo simétricas
Saídas	Bornes roscados "Touch-Proof" e ligações (compatível com SPEAKON)
Arrefecimento	
EP4000/EP2000	Regulação das rotações dependente da temperatura, circulação do ar "back-to-front"
Circuitos Protectores	
EP4000/EP2000	contra: curto-circuito, saída aberta, sobrecarga térmica e de AF adicional: funcionamento estável com cargas complexas
Protecção dos Altifalantes	
EP4000/EP2000	Circuito Ligar/Desligar Mute, protecção de tensão contínua
Tipo de Fusível	
EP4000	Classe H em circuito simétrico
EP2000	Classe AB em circuito simétrico
Alimentação	
Tensão de Rede/Interruptor de Segurança (Reposicionável)	
100 - 120 V~, 50/60 Hz	15 A
220 - 230 V~, 50/60 Hz	8 A
Consumo	
EP4000	máx. 2600 W
EP2000	máx. 1700 W
Ligação à rede	Ligação a frio standard
Dimensões/Peso	
Dimensões (A x L x P)	
EP4000/EP2000	ca. 90 x 483 x 405 mm
Peso	
EP4000	ca. 17,4 kg
EP2000	ca. 15,7 kg

Other important information

EN Important information

1. Register online. Please register your new MUSIC Group equipment right after you purchase it by visiting behringer.com. Registering your purchase using our simple online form helps us to process your repair claims more quickly and efficiently. Also, read the terms and conditions of our warranty, if applicable.

2. Malfunction. Should your MUSIC Group Authorized Reseller not be located in your vicinity, you may contact the MUSIC Group Authorized Fulfiller for your country listed under "Support" at behringer.com. Should your country not be listed, please check if your problem can be dealt with by our "Online Support" which may also be found under "Support" at behringer.com. Alternatively, please submit an online warranty claim at behringer.com BEFORE returning the product.

3. Power Connections. Before plugging the unit into a power socket, please make sure you are using the correct mains voltage for your particular model. Faulty fuses must be replaced with fuses of the same type and rating without exception.

ES Aspectos importantes

1. Registro online. Le recomendamos que registre su nuevo aparato MUSIC Group justo después de su compra accediendo a la página web behringer.com. El registro de su compra a través de nuestro sencillo sistema online nos ayudará a resolver cualquier incidencia que se presente a la mayor brevedad posible. Además, aproveche para leer los términos y condiciones de nuestra garantía, si es aplicable en su caso.

2. Averías. En el caso de que no exista un distribuidor MUSIC Group en las inmediaciones, puede ponerse en contacto con el distribuidor MUSIC Group de su país, que encontrará dentro del apartado "Support" de nuestra página web behringer.com. En caso de que su país no aparezca en ese listado, acceda a la sección "Online Support" (que también encontrará dentro del apartado "Support" de nuestra página web) y compruebe si su problema aparece descrito y solucionado allí. De forma alternativa, envíenos a través de la página web una solicitud online de soporte en período de garantía ANTES de devolvernos el aparato.

3. Conexiones de corriente. Antes de enchufar este aparato a una salida de corriente, asegúrese de que dicha salida sea del voltaje adecuado para su modelo concreto. En caso de que deba sustituir un fusible quemado, deberá hacerlo por otro de idénticas especificaciones, sin excepción.

FR Informations importantes

1. Enregistrez-vous en ligne. Prenez le temps d'enregistrer votre produit MUSIC Group aussi vite que possible sur le site Internet behringer.com. Le fait d'enregistrer le produit en ligne nous permet de gérer les réparations plus rapidement et plus efficacement. Prenez également le temps de lire les termes et conditions de notre garantie.

2. Dysfonctionnement. Si vous n'avez pas de revendeur MUSIC Group près de chez vous, contactez le distributeur MUSIC Group de votre pays : consultez la liste des distributeurs de votre pays dans la page "Support" de notre site Internet behringer.com. Si votre pays n'est pas dans la liste, essayez de résoudre votre problème avec notre "aide en ligne" que vous trouverez également dans la section "Support" du site behringer.com. Vous pouvez également nous faire parvenir directement votre demande de réparation sous garantie par Internet sur le site behringer.com AVANT de nous renvoyer le produit.

3. Raccordement au secteur. Avant de relier cet équipement au secteur, assurez-vous que la tension secteur de votre région soit compatible avec l'appareil. Veillez à remplacer les fusibles uniquement par des modèles exactement de même taille et de même valeur électrique — sans aucune exception.

DE Weitere wichtige Informationen

1. Online registrieren. Bitte registrieren Sie Ihr neues MUSIC Group-Gerät direkt nach dem Kauf auf der Website behringer.com. Wenn Sie Ihren Kauf mit unserem einfachen online Formular registrieren, können wir Ihre Reparaturansprüche schneller und effizienter bearbeiten. Lesen Sie bitte auch unsere Garantiebedingungen, falls zutreffend.

2. Funktionsfehler. Sollte sich kein MUSIC Group Händler in Ihrer Nähe befinden, können Sie den MUSIC Group Vertrieb Ihres Landes kontaktieren, der auf behringer.com unter „Support“ aufgeführt ist. Sollte Ihr Land nicht aufgelistet sein, prüfen Sie bitte, ob Ihr Problem von unserem „Online Support“ gelöst werden kann, den Sie ebenfalls auf behringer.com unter „Support“ finden. Alternativ reichen Sie bitte Ihren Garantieanspruch online auf behringer.com ein, BEVOR Sie das Produkt zurücksenden.

3. Stromanschluss. Bevor Sie das Gerät an eine Netzsteckdose anschließen, prüfen Sie bitte, ob Sie die korrekte Netzspannung für Ihr spezielles Modell verwenden. Fehlerhafte Sicherungen müssen ausnahmslos durch Sicherungen des gleichen Typs und Nennwerts ersetzt werden.

PT Outras Informações Importantes

1. Registre-se online. Por favor, registre seu novo equipamento MUSIC Group logo após a compra visitando o site behringer.com Registrar sua compra usando nosso simples formulário online nos ajuda a processar seus pedidos de reparos com maior rapidez e eficiência. Além disso, leia nossos termos e condições de garantia, caso seja necessário.

2. Funcionamento Defeituoso. Caso seu fornecedor MUSIC Group não esteja localizado nas proximidades, você pode contatar um distribuidor MUSIC Group para o seu país listado abaixo de "Suporte" em behringer.com. Se seu país não estiver na lista, favor checar se seu problema pode ser resolvido com o nosso "Suporte Online" que também pode ser achado abaixo de "Suporte" em behringer.com. Alternativamente, favor enviar uma solicitação de garantia online em behringer.com ANTES da devolução do produto.

3. Ligações. Antes de ligar a unidade à tomada, assegure-se de que está a utilizar a voltagem correcta para o modelo em questão. Os fusíveis com defeito terão de ser substituídos, sem qualquer excepção, por fusíveis do mesmo tipo e corrente nominal.



We Hear You