

## Betjeningsvejledning



# EUROLIVE B1520DSP

Digital Processor-Controlled 600-Watt 15" PA Speaker System  
with Integrated Mixer



# Inholdsfortegnelse

<b>Tak.....</b>	<b>2</b>
<b>Vigtige sikkerhedsanvisninger.....</b>	<b>3</b>
<b>Dementi.....</b>	<b>3</b>
<b>Garanti.....</b>	<b>3</b>
<b>1. Inledning .....</b>	<b>5</b>
1.1 Inden du starter .....	5
1.1.1 Udlevering .....	5
1.1.2 Idriftsætning.....	5
1.1.3 Online-registrering.....	5
<b>2. Betjeningselementer og Tilslutninger .....</b>	<b>6</b>
<b>3. Anvendelseksemples.....</b>	<b>7</b>
3.1 Præsentation .....	7
3.2 Opstilling af PA-anlæg .....	7
3.3 Yderligere eksempler .....	8
<b>4. Installation .....</b>	<b>8</b>
<b>5. Specifikationer .....</b>	<b>9</b>

## Tak

Tak fordi du valgte at købe BEHRINGER EUROLIVE B1520DSP.

**DK** **Vigtige sikkerhedsanvisninger****Advarsel**

Terminaler markeret med et symbol bærer elektrisk spænding af en tilstrækkelig størrelse til at udgøre risiko for elektrisk shock. Brug kun kommercielt tilgængelige højtalerkabler af høj kvalitet med et 0,6mm TS stik installeret. Alle andre installationer eller modifikationer bør kun foretages af kvalificeret personale.



Uanset hvor dette symbol forekommer, henviser det til vigtige betjenings- og vedligeholdelses-anvisninger i det vedlagte materiale. Læs vejledningen.

**Obs**

For at mindske risikoen for elektrisk stød må toppen ikke tages af (heller ikke bagbeklædningen). Ingen indvendige dele må efterses af brugeren. Al service må kun foretages af faguddannet personale.

**Obs**

Udsæt ikke apparatet for regn og fugt, så risikoen for brand eller elektriske stød reduceres. Apparatet må ikke udsættes for dryp eller stænk, og der må ikke stilles genstande fyldt med væske som f.eks. vaser på apparatet.

**Obs**

Disse serviceanvisninger må kun anvendes af kvalificeret servicepersonale. For at reducere risikoen for elektriske stød må du kun udføre den form for service, som er omtalt i driftsanvisningerne. Reparationer må kun udføres af faguddannet personale.

1. Læs disse anvisninger.
2. Opbevar disse anvisninger.
3. Ret dig efter alle advarsler.
4. Følg alle anvisninger.
5. Anvend ikke dette apparat i nærheden af vand.
6. Brug kun en tør klud ved rengøring.
7. Tildæk ikke ventilationsåbninger. Installation foretages i overensstemmelse med fabrikantens anvisninger.
8. Må ikke installeres i nærheden af varmekilder såsom radiatorer, varmespænd, komfurer eller andre apparater (inkl. forstærkere), der frembringer varme.

9. Omgå ikke sikkerheden, hverken i polariserede stik eller i stik til jordforbindelse. Et polariseret stik har to ben, hvoraf det ene er bredere end det andet. Et stik til jordforbindelse har to ben og en tredje gren til jordforbindelse. Det brede ben eller den tredje gren er der af hensyn til din sikkerhed. Hvis stikket ikke passer til stikkontakten, kan du tilkalde en elektriker til at udskifte det forældede stik.

10. Beskyt lysnetkablet fra at blive betrådt eller klemt. Sørg specielt ved stik, forlængerledninger og der, hvor de udgår fra enheden for tilstrækkelig beskyttelse.

11. Apparatet skal altid være tilsluttet til strømnettet med en intakt beskyttelsesleder.

12. Hvis hovednetstikket eller en apparatstikdåse skal fungere som afbryder, skal de altid være tilgængelige.

13. Benyt alene tilslutningsenheder/tilbehør som angivet af fabrikanten.



14. Når apparatet benyttes med vogn, stativ, trefod, konsol eller bord, skal det være med sådanne, som er anvist af fabrikanten eller som sælges sammen med apparatet. Når der benyttes

vogn, skal der udvises forsigtighed, når kombinationen vogn/apparat flyttes, så du undgår at komme til skade ved at snuble.

15. Tag stikket ud til dette apparat ved lyn og torden, eller når det ikke benyttes i længere tid.

16. Al service skal foretages af faguddannet personale. Service er påkrævet, når enheden på nogen måde er blevet beskadiget, hvis f.eks. strømforsyningsledningen eller stikket er blevet beskadiget, hvis der er blevet spildt væsker eller der er faldet genstande ned i apparatet, hvis enheden har været udsat for regnvejir eller fugtighed, ikke fungerer normalt eller er blevet tabt.

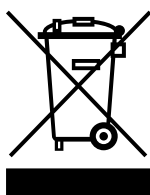

17. Korrekt bortskaffelse af dette produkt: Dette symbol indikerer, at dette produkt ikke må bortskaffes sammen med almindeligt husholdningsaffald i henhold til WEEE-direktivet (2002/96/EF) og national lovgivning. Dette produkt skal indleveres på et autoriseret indsamlingssted for genbrug af affald af elektrisk og elektronisk udstyr (EEE). Forkert håndtering af denne type affald kan påvirke miljøet og sundheden negativt på grund af potentielt farlige stoffer, der generelt er tilknyttet EEE. Samtidig medvirker din korrekte bortskaffelse af dette produkt til effektiv anvendelse af naturlige ressourcer. Kontakt de lokale myndigheder eller dit renovationselskab for yderligere oplysninger om, hvor du kan indlevere dit kasserede udstyr til genbrug.

**DEMENTI**

TEKNISKE SPECIFIKATIONER OG UDSEENDE KAN ÆNDRES UDEN VARSEL. INFORMATION INDEHOLDT ER KORREKT PÅ UDSKRIFTS TIDSPUNKT. ALLE VAREMÆRKER TILHØRER DERES RESPEKTIVE EJERE. MUSIC GROUP KAN IKKE HOLDES TIL ANSVAR FOR TAB SOM LIDES AF PERSONER, SOM ER ENTEN HELT ELLER DELVIS AFHÆNGIGE AF BESKRIVELSER, FOTOGRAFIER ELLER ERKLÆRINGER INDEHOLDT. MUSIC GROUP PRODUKTER SÆLGES UDELUKKENDE IGennem AUTORISEREDE FORHANDLERE. DISTRIBUTØRER OG FORHANDLERE REPRÆSENTERER IKKE MUSIC GROUP OG HAR ABSOLUT IGEN AUTORITET TIL AT BINDE MUSIC GROUP VED NOGEN UDTRYKT ELLER IMPLICERET REPRÆSENTATION. DENNE MANUAL ER COPYRIGHT. INGEN DEL AF DENNE MANUAL KAN REPRODUCERES ELLER TRANSMITTERES I NOGEN FORM ELLER PÅ NOGEN VIS, ENTEN MEKANISK ELLER ELEKTRONISK, HERUNDER FOTOKOPIERING ELLER OPTAGELSE AF NOGEN ART, FOR NOGET FORMÅL, UDEN SKRIFTLIG TILLADELSE AF MUSIC GROUP IP LTD.

ALLE RETTIGHEDER RESERVERES.

© 2012 MUSIC Group IP Ltd.

Trident Chambers, Wickhams Cay, P.O. Box 146, Road Town, Tortola, British Virgin Islands

**GARANTI****§ 1 Garanti**

1. Garantien er udelukkende gældende i fald det erhvervede produkt er købt fra en autoriseret MUSIC Group forhandler, som forefindes i det pågældende land. En liste af autoriserede forhandlere kan findes på BEHRINGERS website behringer.com under "Where to buy", eller du kan kontakte den nærmeste MUSIC Group repræsentant i dit område.

2. MUSIC Group\* giver garanti på mekaniske og elektroniske dele af dette produkt i materiale og udarbejdelse, under den betingelse at normalt brug er normen gældende fra (1) år fra købstidspunkt (se garanti betingelser i § 4 nedenstående), medmindre at garanti perioden via retskrav i det lokale område er længere. I fald at produktet udviser defekt indenfor den specificerede garanti periode, og at denne defekt ikke er ekskluderet under § 4, vil MUSIC Group enten udskifte eller reparere produktet med et passende nyt eller tilsvarende produkt eller dele. I fald MUSIC Group beslutter at bytte det fulde produkt, vil garantien gælde det ombyttede produkt i resten af den originale garanti periode, altså, et (1) år (eller anden gældende garanti periode) fra købsdato af det originale produkt.

3. Efter bekræftelse af garantikravet tilbagesendes det reparerede eller udskiftede produkt til brugeren med fragtfordbetalt af MUSIC Group.

4. Garantikrav af anden karakter sammenholdt med disse beskrevet ovenstående definitivt ekskluderet.

GEM VENLIGST KØBSKVITTERING. KVITTERINGEN ER KØBSBEVIS OG DÆKKER DIT GARANTIKRAV. UDEN KØBSBEVIS FRAFALDER GARANTIKRAVET.

## § 2 Online registrering

Husk venligst at registrere dit BEHRINGER udstyr efter købet via behringer.com under "Support" og læs også omhyggeligt garantibetingelserne. Registrering af køb og udstyr hjælper os i at opnå hurtig og effektiv kravs behandling af reparationer. Tak for hjælpen.

## § 3 Retur materialer autorisations

- 1 For at opnå garanti service, kontakt venligst den forhandler som du købte produktet fra. I fald din MUSIC Group forhandler ikke forefindes in dit lokalområde kan du kontakte MUSIC Group distributøren i dit land. Denne liste finder du under "Support" på adressen behringer.com. Er dit land ikke på denne liste, check venligst hvis dit problem kan løses via vor "Online Support" som findes under "Support" på behringer.com. Du kan også sende et online garantikrav på behringer.com FØR du returnerer produktet. Alle forespørgsler skal sendes med en beskrivelse af problemet og det serienummer som produktet har. Efter MUSIC Group har bekræftet produktets garantikrav via salgskvitteringen, udstedes et returnnummer (RMA).
- 2 Efterfølgende bør produktet sendes i dets originale emballage med dets tilhørende autorisationsnummer til adresse specificeret af MUSIC Group.
- 3 Forsendelser hvor fragt ikke er forudbetalt accepteres ikke.

## § 4 Garanti Undtagelser

- 1 Denne garanti dækker ikke forbrugsartikler såsom sikringer og batterier (samt andre forbrugsartikler). Hvor det er muligt, dækker MUSIC Group for defekt rør og potentiometre indeholdt i produktet samt brug for en periode af halvfems (90) dage fra købsdato.
- 2 Denne garanti dækker ikke hvis produktet er på en hvilken som helst måde er blevet modificeret elektronisk eller mekanisk. I fald produktet behøver modificering for at møde tekniske specifikationer, eller sikkerhedsstandarder på nationalt eller lokalt hold, eller i et hvilken som helst land, hvilket ikke er det land for hvilket produktet oprindeligt blev udviklet til, vil denne modifikation ikke vurderes som en defekt i materiale eller udarbejdelse af produkt. Denne garanti dækker ikke nogen som helst modifikation uanset om denne er udført på korrekt vis. Under betingelser for denne garanti kan MUSIC Group ikke stilles til ansvar for hvilken som helst udgift der er resultat af en sådan modifikation.
- 3 Denne garanti dække udelukkende produktets hardware. Den dækker ikke teknisk assistance for brug af hardware eller software og dækker tilsvarende ikke for software produkter uanset om disse medfølger dette produkt. En hvilken som helst sådan software medfølge "som den er" med undtagelse at der skriftligt i betingelserne udtrykkes anderledes.
- 4 Denne garanti frafalder hvis serienummeret som er givet fra fabrikken er blevet ændret eller fjernet fra produktet.

5 Gratis inspektion eller vedligeholdelse er undtaget fra denne garanti, specielt hvis nødvendigheden af en sådan er resultat af ukorrekt behandling af produktet af brugeren. Dette er også gældende for defekter hvilke skyldes normal brug såsom slid og brug, i særdeleshed fadere, knapper, potentiometre, guitar strenge, lysdioder og tilsvarende dele.

6 Skade eller defekter hvilke skyldes de følgende omstændigheder er ikke dækket af denne garanti:

- ukorrekt behandling, mangel eller en hvilken som helst fejlbehandling af udstyret i henhold til instruktionerne givet i BEHRINGER bruger eller service manualer;
- tilslutning eller operation af produktet på en måde der ikke er i overensstemmelse med tekniske eller sikkerheds regler gældende i det land hvor produktet bruges;
- skade som følge af miljø eller naturforhold (ulykke, brand, oversvømmelse etc.) eller andet forhold som ikke kan tilskrives MUSIC Group.

7 Al reparation eller åbning af produktet udført af ikke-autoriseret personel (inklusive bruger) medfører at garantien ikke længere er gyldig.

8 Hvis en inspektion af produktet af MUSIC Group viser at det pågældende defekt ikke dækkes af garantien, betales udgifter til vurdering og inspektion af produktet af brugeren.

9 Produkter som ikke møder betingelserne for denne garanti, skal repareres ene of alene for kundens regning. MUSIC Group eller dets autoriserede service center informerer brugeren i fald ovenstående er tilfældet. Hvis køberen ikke sender en skriftlig reparations ordre indenfor 6 uger efter notifikation, returnerer MUSIC Group produktet til forsendelsesstedet med et separat regning for fragt og pakning. Sådanne udgifter opkræves separat når køberen har sendt en skriftlig reparations ordre.

10 Autoriseret MUSIC Group forhandlere sælger ikke nye produkter direkte via online auktioner. Køb igennem online auktioner foretages på "købs opmærksomheds" basis. Online auktioner bekræftelser eller salgskvitteringer accepteres ikke som garanti bevis for MUSIC Group hvilket betyder at MUSIC Group ikke reparerer eller udskifter produkter købt igennem online auktioner.

## § 5 Overførsel af garanti

Denne garanti gives udelukkende til den originale, første køber (kunden som foretog køb via autoriseret forhandler), og kan ikke overføres til anden side. Dette betyder at ingen anden person (forhandler etc.) kan gøre et garantikrav gældende på MUSIC Groups bekostning.

## § 6 Skadekrav

Udelukkende gældende i forbindelse med obligatoriske lokale love, MUSIC Group kan ikke drages til ansvar af køberen under garantien for en hvilken som helst konsekvens eller indirekte tab eller skade. På ingen måde kan garantikravet til MUSIC Group sættes højere end værdien på kvitteringen af det pågældende produkt.

## § 7 Skadekravsbegrænsning

Denne garanti er den komplette og eksklusive garanti mellem dig og MUSIC Group. Den tager præcedens over al anden skriftlig eller mundtlig information relateret til dette produkt. MUSIC Group giver ikke andre garantier for dette produkt.

## § 8 Andre garanti rettigheder og nationale love

- 1 Denne garanti ekskluderer ikke eller udelukker på nogen måde køberens retslige status som forbruger.
- 2 Garanti regler nævnt i dette dokument er gyldige med mindre de udgør konflikt af obligatoriske lokale love.
- 3 Garantien medfører ikke undtagelser af sælgers forpligtigelser i forbindelse med mangel på konformitet af produktet eller andre skjulte defekter.

## § 9 Ekstra klausul

Garanti service betingelser kan ændres uden varsel. For de seneste garanti termer og forpligtelser og anden information vedrørende MUSIC Groups garanti, gå venligst til behringer.com for yderligere information.

\* MUSIC Group Macao Commercial Offshore Limited of Rue de Pequim No. 202-A, Macau Finance Centre 9/J, Macau, including all MUSIC Group companies

# 1. Indledning

B1520DSP er et førsteklasses, digitalt styret PA-højtalersystem med en imponerende ydelse. Dens 600-watt engine med bi-amp-teknologi sørger sammen med en 15" woofer for brutale punch, mens den 1,75" titan-diskantdriver giver en usædvanlig gengivelse af diskanten. Takket være den integrerede mixer kan PA-opgaver også klares uden ekstra udstyr. En ydelsesstærk 24-bit DSP styrer defilteret, en dual-kompressor/limiter, fase- og tidskorrektionsfunktioner og endda en noise gate. En intelligent dynamic EQ sørger for, at dit system lyder perfekt på alle niveauer.

- ◊ Følgende vejledning skal først gøre dig fortrolig med apparatets betjeningslementer, så du lærer alle funktionerne at kende. Gem denne vejledning omhyggeligt, så du altid kan slå op igen, hvis du skulle få brug for det.

## 1.1 Inden du starter

### 1.1.1 Udlevering

B1520DSP blev i fabrikken pakket omhyggeligt ind, for at garantere en sikker transport. Er emballagen trods alt beskadiget, skal apparatet omgående kontrolleres for ydre skader.

- ◊ I tilfælde af eventuelle skader skal apparatet IKKE returneres til os. Du bedes først kontakte forhandleren og transportfirmaet, en anden fremgangsmåde kan ellers medføre fortabelse af ethvert krav på skade-serstatning.
- ◊ Brug altid originalkassen, så beskadigelse under opbevaring eller forsendelse undgås.
- ◊ Lad aldrig børn være alene med apparatet eller emballeringsmaterialerne.
- ◊ Bortskaf alle emballeringsmaterialer på miljøvenlig måde.

### 1.1.2 Idriftsætning

Sørg for tilstrækkelig ventilation og opstil B1520DSP ikke på en effektforstærker eller i nærheden af en radiator for at undgå en overophedning af apparatet.

Forbindelsen til strømforsyningsnettet sker over det strømkabel med koldapparattilslutning, der følger med i leveringsomfanget. Det svarer til de påkrævede sikkerhedsbestemmelser.

- ◊ Vær opmærksom på, at alle apparater absolut skal være jordforbundet. For din egen sikkerhed bør du aldrig fjerne apparaternes eller netkabernes jordforbindelse eller gøre den virkningsløs.

### Vigtige henvisninger for installation

- ◊ I områder med kraftige radiosendere og højfrekvens-kilder kan lyd kvaliteten forringes. Øg afstanden mellem sender og apparat og anvend afskærmede kabler til alle tilslutninger.

### 1.1.3 Online-registrering

Registrer om muligt det nye BEHRINGER-udstyr direkte efter købet på vores hjemmeside på Internetadressen <http://behringer.com>, og læs garantibetingelserne grundigt igennem.

Hvis dit BEHRINGER-produkt er defekt, ser vi gerne, at det bliver repareret så hurtigt som muligt. Vi beder dig rette direkte henvendelse til den BEHRINGER-forhandler, som du har købt udstyret hos. Såfremt dit BEHRINGER-forhandler ikke er i nærheden, kan du også henvende dig direkte til en af vores filialer. En liste med kontaktadresser til vores BEHRINGER-filialer findes i originalemballagen til dit udstyr (Global Contact Information/European Contact Information). Hvis der ikke er angivet nogen kontaktadresse i din land, bedes De rette henvendelse til den nærmeste distributør. De pågældende kontaktadresser kan findes under Support på vores hjemmeside <http://behringer.com>.

Afviklingen af et eventuelt garantitilfælde lettes betydeligt, hvis dit udstyr er registreret hos os sammen med købsdatoen.

Mange tak for dit samarbejde!

## DK 2. Betjeningslementer og Tilslutninger

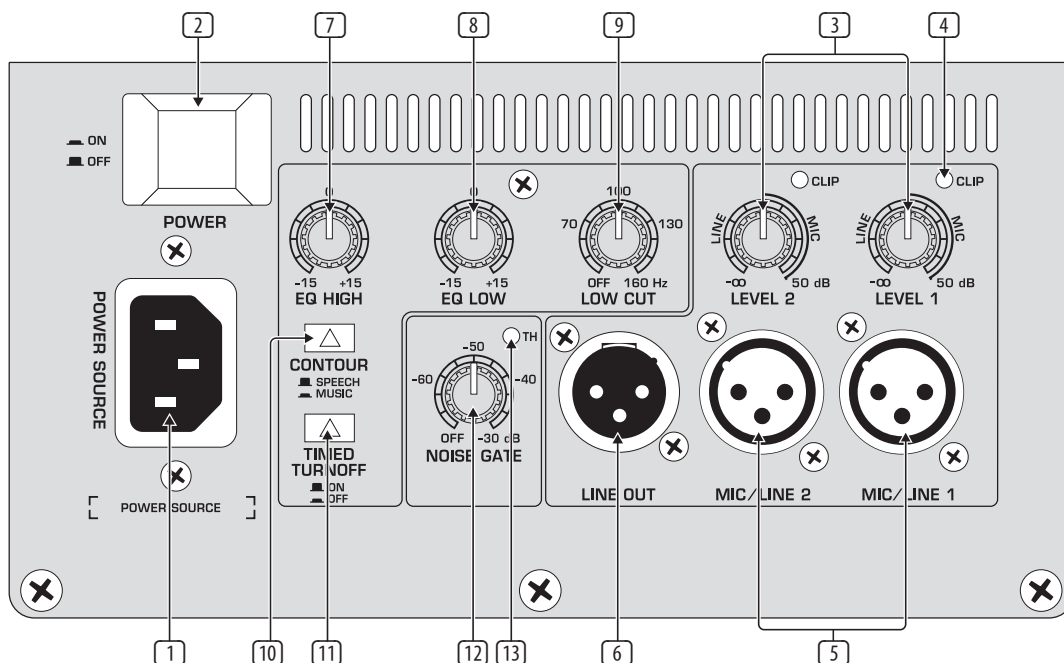

Fig. 2.1: Betjenings- og tilslutningsfeltet på bagsiden

- 1 Apparatet forbindes med nettet via en IEC-BØSNING. Et passende netkabel er inkluderet i leveringen.
- 2 Med POWER-knappen tænder du for B1520DSP. POWER-knappen skal stå på "off", når du forbinder apparatet til el-nettet.
- 3 Vær opmærksom på, at strømmen ikke er fuldstændigt afbrudt, når du slukker for apparatet på POWER-knappen. For at koble enheden fra lysnettet, trækkes hovedledningen eller stikket ud. Når produktet installeres, skal du kontrollere at ledningen eller stikket er funktionsdygtigt. Hvis du ikke benytter apparatet i længere tid, træk da venligst stikket ud af kontakten.
- 4 Med LEVEL-kontrollen indstiller du MIC/LINE-indgangenes signalforstærkning. Før du tilslutter en signalkilde til en af indgangene eller fjerner en, bør du dreje den tilhørende reguleringsknap helt til venstre. Når du har tilsluttet signalkilden, drejer du reguleringsknappen til højre, til du har den ønskede lydstyrke. Men hold øje med, om CLIP-LED'en (4) slet ikke lyser eller kun lyser ved peaks.
- 5 CLIP-LED'en lyser op, når indgangssignalet er for højt. Så skal du dreje LEVEL-kontrollen (3) så langt mod venstre, at LED'en går ud eller kun lyser ved peaks.
- 6 Slut dine audiosignaler til MIC-LINE-indgangene (XLR-tilslutninger).
- 7 På den med LINE OUT-markerede XLR-bøsning kan det uforstærkede signal hentes, for f.eks. at slutte en yderligere højttaler til. Udgangssignalet er en blanding af begge indgangssignaler. (For brug af flere højttalere se kapitel 3.2.)

B1520DSP har en 2-bånds regulering af klangfarven. Båndene kan maks. hæve/sænke lyden 15 dB, i midterstillingen er equalizeren neutral:

### Line-signaler

Enheder med høje udgangsniveauer (f.eks. en mixers eller CD-afspillers udgang) har ikke brug for meget forstærkning. Så er det tilstrækkeligt hvis LEVEL-kontrollen overvejende bevæger sig inden for det område, som er markeret med "LINE" (i venstre halvdel af reguleringsområdet).

### Mikrofonsignaler

Mikrofonsignaler med knap så høje niveauer har brug for en kraftigere forstærkning. De reguleres inden for MIC-området (højre halvdel af potentiometerets reguleringsvej).

- Vi gør dig opmærksom på, at høje lydstyrker kan skade hørelsen og/eller hovedtelefoner og højttalere. Skru LEVEL-kontrollen helt til venstre, før du tænder for apparatet. Sørg altid for, at lydstyrken er rimelig.

- 7 Med EQ HIGH kan du hæve eller sænke diskanten 15 dB. Equalizerens startfrekvens er 12 kHz.
- 8 Med EQ LOW-kontrollen kan du justere bassen inden for et område på 100 Hz.
- 9 B1520DSP har et højpasfilter med en stor flankestejlhed (24 dB/okt.), som gør det muligt at fjerne uønskede, lavfrekvente signaler, som f.eks. gribelyde fra håndholdte mikrofoner, trinlyde eller støj fra blæst på sarte mikrofoner. Med LOW CUT-kontrollen indstilles grænsefrekvensen. Hvis du vil bruge B1520DSP i forbindelse med en subwoofer, kan du med højpasfilteret sænke de basfrekvenser, som gengives af subwooferen. Således kan B1520DSP også anvendes uden eksternt delefilter. Indstil grænsefrekvensen på den højeste frekvens, der kan gengives af subwooferen.

- 10 Med CONTOUR-knappen indstilles det dynamiske contour-filter:

### SPEECH

Når CONTOUR-knappen står på SPEECH (eng. = tale; knap ikke trykket ned), er frekvensgangen optimeret til tale.

### MUSIC

Når knappen står på MUSIC (knap trykket ned) er frekvensgangen optimeret til musikgengivelse.

- 11 Den automatiske slukning aktiveres med TIMED TURNOFF-knappen:

**ON**

Er kontakten trykket ned, (stilling ON), så er den automatiske udkobling aktiv. Højtaleren slukkes automatisk, hvis signalauserer er længere end 3 minutter. Så snart der igen sendes et signal, slås højtaleren til igen.

**OFF**

Hvis kontakten ikke er trykket ned (stilling OFF), så er højtaleren altid koblet ind og kan kun deaktiveres med POWER-kontakten [2].

- [12] Med en noise-gate kan støj i signalauserer fjernes. Dette gøres ved at noise-gaten lukker af for lyden, når lyden når under et forud indstillet niveau. Med NOISE GATE-kontrollen indstiller du den værdi, som hvor noise-gaten aktiveres.
- [13] Den med TH (for Threshold, engl. = tærskel) markerede LED lyser, så snart niveauet NOISE GATE-kontrollen [12] kommer under den indstillede tærskelværdi (noise-gaten aktiveres).

## 3. Anvendelseksempel

### 3.1 Præsentation

Med en B1520DSP og en eller to dynamiske mikrofoner kan du allerede med en minimal indsats opbygge et simpelt PA-anlæg. Takket være den indbyggede mixer-sektion kan du slutte mikrofonerne direkte til B1520DSP. Hvis du stiller højtaleren på et højtalerstativ, får du et ideelt anlæg til præsentationer og annonceringer. Hvis du ikke synes at en B1520DSP er nok, kan du selvfølgelig også stille to eller endnu flere højtalere op.

#### Tilslutning af mikrofoner:

- Drej LEVEL-kontrolknapperne [3] helt til venstre
  - Slut mikrofonerne til MIC/LINE-indgangene
  - Tænd for B1520DSP
  - Drej LEVEL-kontrollen [3] langsomt til højre, indtil du opnår den ønskede lydstyrke. Du kan følge styrken på CLIP-LED'erne. De må lyse i kort tid ved peaks, men bør ikke lyse permanent
  - Du kan forbinde en ekstra B1520DSP via LINE OUT-tilslutningen [6]
- ⚠ Du må aldrig stille dig foran højtaleren med en mikrofon. Risiko for feedback! Bliv altid stående med mikrofonen bag ved højtaleren, når du indstiller B1520DSP, så du undgår feedbacks.

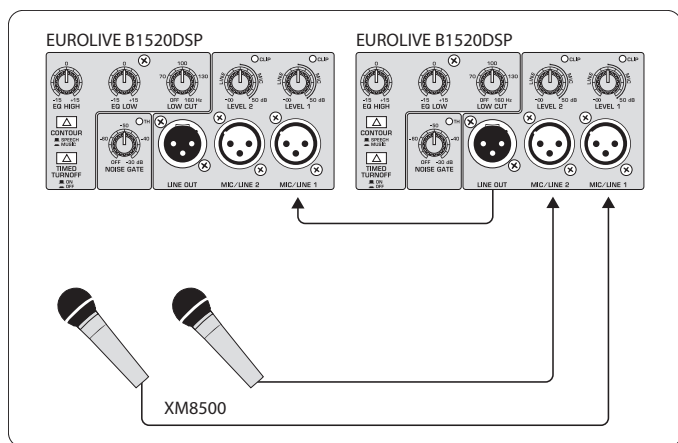

Fig. 3.1: Tilslutning af mikrofoner

### 3.2 Opstilling af PA-anlæg

PA er forkortelsen for "Public Address" og er en betegnelse for alle de situationer, hvor der skal laves lyd i forbindelse med et større publikum. Her til anvendes en mixerpult som central tilslutnings- og betjeningsenhed. Alle mikrofoner, afspiller- og effektenheder osv. sluttes til mixerpulten, som så igen forbindes med B1520DSP.

#### Tilslutning af en mikserpult:

- Drej LEVEL-kontrollen [3] helt til venstre
- Forbind mixerens venstre udgang med venstre højtalers MIC/LINE-tilslutning samt højre udgang på mikserpulten med højre højtaler
- Tænd for B1520DSP
- Øg niveauet på mikserpultens udgang, indtil niveauet ligger på 0 dB
- Drej LEVEL-kontrollen [3] langsomt til højre, indtil du opnår den ønskede lydstyrke. Du har nået den maksimale lydstyrke, når CLIP-LED'erne lyser

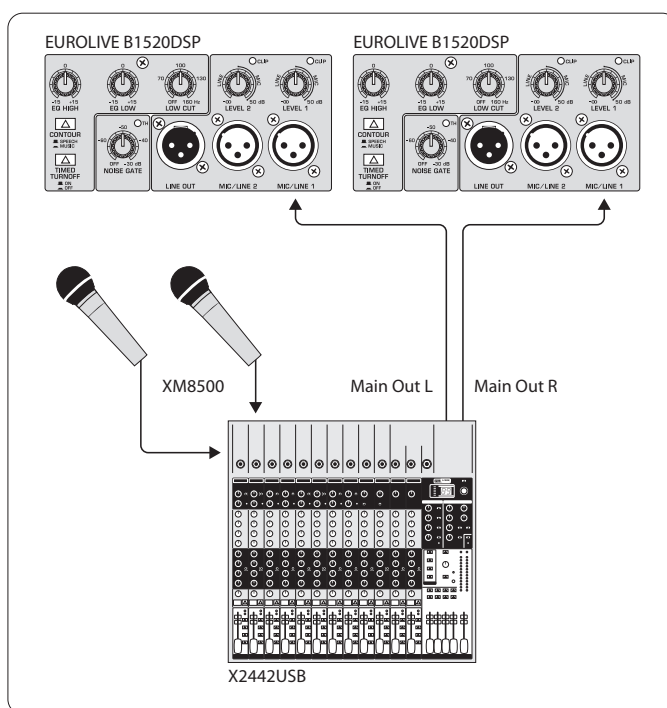

Fig. 3.2: Tilslutning af en mikserpult

I stedet for en mikserpult kan der også tilsluttes en stereosignalkilde, f.eks. en CD-afspiller. Her forbindes hver B1520DSP med en udgang på signalkilden.

#### Tilslutning af en stereokilde:

- Drej LEVEL-kontrollen [3] helt til venstre
- Forbind enhedens venstre udgang med venstre højtalers MIC/LINE-indgang samt højre udgang på enheden med højre højtalers MIC/LINE-indgang
- Tænd for B1520DSP
- Øg stereosignalkildens udgangsniveau (hvis denne har en volumenkontrol), så den ikke overstyrer
- Indstil LEVEL-kontrollen [3] på den ønskede lydstyrke

### Sammenkædning af flere B1520DSP'ere:

Hvis du har brug for større lydtryk, for f.eks. at spille større rum op, skal du bare øge antallet af højtalere i hver stereoside.

Du skal altså f.eks. placere to B1520DSP'ere på hver side og forbinde disse med hinanden (se. fig. 3.3). Du kan både stille højtalerner ved siden af hinanden og ovenpå hinanden. Åbningerne i kabinettet gør, at de står stabilt, når de stables ovenpå hinanden. Og det er lige meget, om du har tilsluttet mikrofoner, en mixerpult eller en stereokilde.

- Forbind LINE OUT-tilslutningen **6** fra den første B1520DSP med MIC/LINE-indgangen på den næste B1520DSP
- ◊ Når der indsløjfes flere B1520DSP'ere, reduceres indgangsimpedansen: Ved f.eks. to B1520DSP'ere med halvdelen, ved tre B1520DSP'ere til en tredjedel osv. Du skal altid rette dig efter din mixerpults udgangsimpedans!

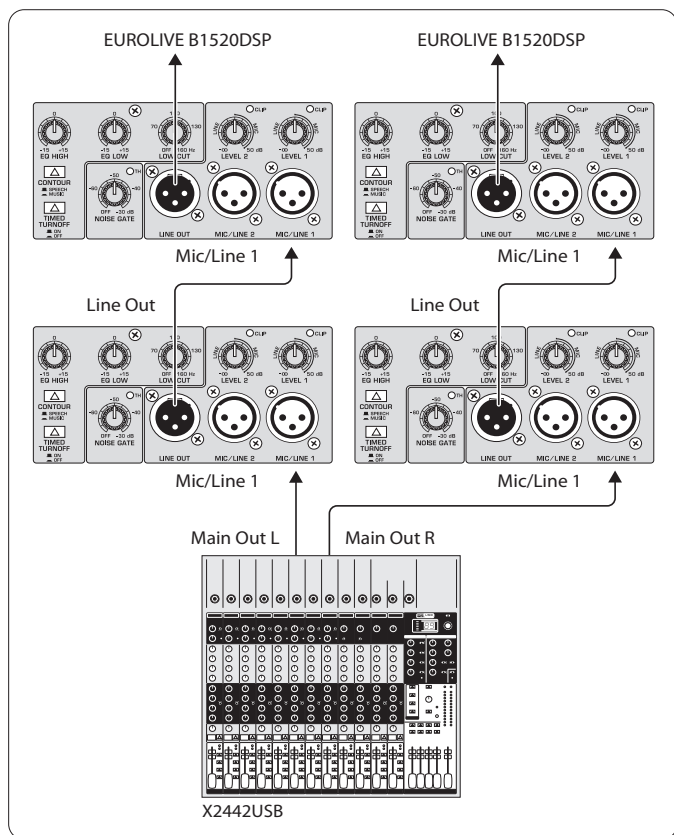

Fig. 3.3: Sammenkædning af flere B1520DSP'ere

### 3.3 Yderligere eksempler

#### Monitorlyd:

Skal der laves medhør, får B1520DSP audiosignalet fra mixerpultens monitor- eller aux-udgang. Hvis der skal benyttes flere B1520DSP'ere, sløjfes audiosignalet fra den første også her via line-udgangen til næste B1520DSP. Klangen og lydstyrken på hver enkelt B1520DSP kan reguleres via **6** LEVEL-, **7** EQ HIGH- og **8** EQ LOW-kontrollen.

#### Keyboard-forstærker:

Guitarister og bassister har i reglen forstærkere, som også sørger for, at musikerne kan høre deres egne instrumenter på scenen - også selvom der er et monitoranlæg. Især på mindre scener er disse forstærkere kraftige nok til at kunne klare de sædvanlige niveauer på scenen. Anderledes er det for keyboards og synthesizere, som for det meste ikke har indbyggede højtalere. Med B1520DSP har du mulighed for at tilslutte to keyboards og mikse dem, som du har lyst til. Hvis du tilslutter flere end to keyboards, kan du føre disse hen til en submixer (f.eks. MicroMIX MX400) og forbinde mixerudgangen med B1520DSP. Du kan så tilslutte det monitorsignal, som kommer fra PA-mixerpulten, til den anden MIC/LINE-indgang, så du kan høre de andre medlemmer i bandet.

## 4. Installation

Audioind- og udgangene på BEHRINGER B1520DSP er bygget fuldstændigt symmetrisk op. Når du har mulighed for at opbygge en symmetrisk signalføring med andre apparater, bør du gøre brug af denne mulighed for at opnå en maksimal kompensation for fejlsignaler.

- ◊ Det er vigtigt, at apparatet kun installeres og betjenes af sagkyndige personer. Under og efter installationen er det vigtigt, at der etableres en tilstrækkelig jordforbindelse af den eller de ansvarlige person(er), da det ellers kan føre til påvirkning af driften på grund af elektrostatiske udladninger o. lign.

#### Balanced use with XLR connectors



#### input

- 1 = ground/shield
- 2 = hot (+ve)
- 3 = cold (-ve)



#### output

For unbalanced use, pin 1 and pin 3 have to be bridged

Fig. 4.1: XLR-forbindelser



## 5. Specifikationer

### Audioindgange

MIC/LINE (2)	XLR-tilslutning (symmetrisk)
Indgangsimpedans	27 kOhm
Følsomhed	-40 til +10 dBu

### Audioudgang

LINE OUT	XLR-tilslutning (symmetrisk)
Udgangsimpedans	120 Ohm

### Behandling

DSP	24-bit Motorola
AD/DA converter	24-bit / 48 kHz
Limiter	dobbelt beskyttelse af woofer og driver
Dynamic EQ	dobbelt parameter-equalizere
NOISE GATE	variabel (slukket til -30 dB)
TIDSINDSTILLET TÆND/SLUK	indstillelig (3 min < -45 dB)
PROFIL	indstillelig tale-/musikprofil
EQ HIGH	+/-15 dB (12 kHz)
EQ LOW	+/- 15 dB (100 Hz)
LOW CUT	40-160 Hz (24 dB/Oct.)

### Systemdata

Frekvensgang	40 Hz til 20 kHz
Delefrekvens	1,5 kHz, Butterworth, 24 dB/okt.
Maksimalt lydtryk	128 dB @ 1 m
Horn spredning	90° x 45°

### Udgangseffekt

#### Basfrekvensomraade

RMS @ 1% THD	320 W @ 8 Ohm
Spidseffekt	460 W @ 8 Ohm

#### Højfrekvensomraade

RMS @ 1% THD	80 W @ 8 Ohm
Spidseffekt	140 W @ 8 Ohm

### Strømforsyning

#### Netspænding/Sikring

100 V~, 50/60 Hz	T 6,3 A H 250 V
120 V~, 60 Hz	T 6,3 A H 250 V
220 V~, 50 Hz	T 4,0 A H 250 V
230 V~, 50 Hz	T 4,0 A H 250 V
Effektforbrug	maks. 650 W
Nettilslutning	Standard-IEC-forbindelse

### Mål/Vægt

Mål (B x H x D)	465 x 700 x 482 mm
Vægt	36,5 kg

Firmaet Behringer er altid bestræbet på at sikre den højeste kvalitetsstandard. Nødvendige modifikationer foretages uden forudgående meddelelse. De tekniske data og apparatets udseende kan derfor afvige fra de ovennævnte informationer og billeder.



We Hear You